



Smile Line

made in switzerland



TRANSIÇÕES

... 4 anos passaram incrivelmente rápido, desde termos publicado a última edição do catálogo geral da Smile Line! 4 anos durante os quais, pudemos verificar, que a nossa sociedade, está enfrentando um enorme desafio e excepcionais mudanças, em diversos aspetos.

Também é para nós, uma imensa felicidade, regressar com um novo catálogo, que reúne todas as novidades desenvolvidas e lançadas nos últimos anos.

Há quase 30 anos, a Smile Line é considerada pela indústria, pioneira e líder em produtos altamente exclusivos, pela sua qualidade e aspetos inovadores. 2023 rapidamente tornar-se-á um marco, graças ao novo e revolucionário conceito Optishade (medição digital da tonalidade da cor dos dentes – destaque nas pág. 44-47), que exigiu anos de desenvolvimento.

Sim, a medição digital da cor dos dentes é presentemente, um dos maiores desafios na nossa área e estamos incrivelmente orgulhosos e felizes, por o termos conseguido, com os nossos parceiros do Styleitaliano, ao estabelecer novas referências, graças ao elevado desempenho do Optishade.

Estamos muito entusiasmados por acompanhá-lo nesta descoberta, através dos workshops que organizamos, no nosso centro de formação www.smileline.ch

Desejamos uma agradável leitura, com os nossos melhores cumprimentos desde a Suíça!

Olivier Schaeren
CEO & Fundador



Centro de formação
www.smileline.ch

« Com o Optishade, estamos muito além, de uma simples transição : estamos aqui a falar de uma revolução inacreditável, que abre uma janela, para um mundo completamente novo e fascinante ! »



I CREATE...
WE CREATE



ÍNDICE

INSTRUMENTOS PARA CERÂMICA

Cabos e módulos básicos	06-07
Módulos de pincéis e instrumentos para cerâmica	08-09
Estojo de instrumentos para cerâmica	10-11
Equilibrium & FlexMount	11
RSPCT	12-13
Pincéis N.era	14-15
Pincéis N.era bRRRush	16-17
Pincéis N.era [Njoy]	18
H2O	19

BANDEJAS DE MISTURA PARA CERÂMICA

SlimPad Micro	22-23
SlimPad PRO-B, build-up	24-25
Wet'n'Dry SlimPad	26-27
iMix	28
United Colors by D.Vinci	29
SlimPad PRO-S, stains	30-31
Tinto	32-33

CERA E COMPÓSITOS

SlimPad PRO-C, compo	36
Conjunto e módulos de instrumentos para compósitos	37
Moldes de silicone N-Architect, Anteriores & Posteriores	38
Micro-Vibes 2	39
Conjunto e módulos de instrumentos universais e para enceramento	40-41
Ceras High Precision	41

TOMADA DE COR, FOTOGRAFIA

Optishade Styleitaliano	44-47
Smile Lite MDP2	48-51
Smile Lite	52
Flexipalette	53

ACESSÓRIOS IMPLANTOLOGIA

Chaves para Implantes para laboratório	56-57
Sidekick, Chaves para Implantes para clínica	58-59

ACESSÓRIOS

Pinça « Implant base holder »	62
Sampler	63
Zir.Care	64
Organ.ez	65
Golden Section	66-67
venerME	68-69
Micro-Vibes 2	70
Hold'on Bag	71

AGRADECIMENTOS

72

INSTRUMENTOS PARA CERÂMICA

SMILELINE 2023



100% Moduláveis

Em mais de 10 páginas, nós desvendamos a quinta essência dos instrumentais concebidos para ceramistas – começando nestas duas páginas, pela ampla variedade de cabos. Todos são fabricados **com extremo cuidado, a partir de materiais nobres** de altíssima qualidade, a saber: alumínio anodizado preto, fibra de carbono e três diferentes espécies de madeiras preciosas.

Cabe a si escolher aquela que melhor corresponde à sua personalidade e temperamento!

CABOS

ALUMÍNIO ANODIZADO PRETO

FIBRA DE CARBONO

JACARANDÁ

ÉBANO

PAU-ROXO



4000-As Cabo curto
4000-A Cabo standard
4000-AH Cabo longo
4100-CAs Cabo em fibra de carbono, curto
4100-CA Cabo em fibra de carbono, standard
4100-CAL Cabo em fibra de carbono, longo
4100-PAs Cabo em jacarandá, curto
4100-PA Cabo em jacarandá, standard
4100-PAL Cabo em jacarandá, longo
4100-EBs Cabo em ébano, curto
4100-EB Cabo em ébano, standard
4100-EBL Cabo em ébano, longo
4100-VIs Cabo em pau-roxo, curto
4100-VI Cabo em pau-roxo, standard
4100-VIL Cabo em pau-roxo, longo
4000-B Ponta de cabo
4000-BS Ponta de cabo curta
4000-BC Ponta de cabo reta

MÓDULOS PINCÉIS E INSTRUMENTOS PARA CERÂMICA

SMILELINE 2023

A mais alta qualidade,
a maior precisão.

Notáveis, exclusivos e personalizados, os instrumentos da linha Instrument by Smile Line são 100% modulares e permitem combinações praticamente ilimitadas.

FABRICO – Cada combinação requer mais de cinquenta operações, antes de serem cuidadosamente verificados e embalados. As partes mecânicas são produzidas na Suíça, por especialistas em relógios e maquinaria e, todas os instrumentos, são da mais alta qualidade e com produção certificada Europeia.

Com **INSTRUMENT by Smile Line**, constrói a sua seleção de instrumentos, de acordo com as suas necessidades, gosto e sensibilidade. A qualquer momento, tem a possibilidade de completar a sua coleção e fazê-la evoluir de acordo com os seus desejos.

4100-XR
Pincel Kolinsky #8-R

4000-V6
Módulo pincel Kolinsky #6

4001-V6 [2 peças]
Ponta para pincel #6

4000-W
Módulo pincel Kolinsky #4

4001-W [3 peças]
Ponta para pincel #4

4000-MOS
Módulo pincel Kolinsky ponta #3, S.Mosconi

4000-CT
Cat-Tongue mistura única de pelo natural e sintético

4000-N
Módulo pincel para glaze #2

4001-N [5 peças]
Ponta para pincel #2

4000-O
Módulo pincel para stains #3/0

4001-O Ponta para pincel #3/0

4000-VD
Módulo pincel para alisar

FL-4020-ZR
Espátula de zircónia, com conexão flexível

4000-ZR
Módulo espátula de zircónia

4000-OP1
Módulo instrumento para opaco, esfera pequena Al_2O_3

4001-OP1
Recarga esfera [2 peças]

4000-OP2
Módulo instrumento para opaco, esfera grande Al_2O_3

4001-OP2
Recarga esfera [2 peças]

4000-R
Módulo condensador/Ejetor de pinos

4000-Q
Módulo concha Longa

4000-SG1-N
Módulo Soft-Grip, ponta única

4010-SG1-N
Instrumento completo 4000-A + BS + SGI-N

4000-SG2-N
Módulo Soft-Grip, ponta dupla

4010-SG2-N
Instrumento completo 4000-A + BS + SG2-N

4000-SG3-N
Módulo Soft-Grip, ponta mini

4010-SG3-N
Instrumento completo 4000-A + BS + SG3-N

4000-LO
Módulo pincel para opaco, grande

4001-LO [5 peças]
Pontas

4000-M
Módulo pincel para opaco, pequeno

4001-M [5 peças]
Pontas

4000-Sy0
Módulo pincel SynTec #0

4001-Sy0 [5 peças]
Pontas SynTec #0

4000-Sy3/0
Módulo pincel SynTec #3/0

4001-Sy3/0 [5 peças]
Pontas SynTec #3/0

4000-STE
Módulo sonda graduada 0,5 mm para cerâmica

Uma ideia de Stefano Esposito

4000-GUM-S
Módulo pincel para textura superficial gengiva, macio

Um desenho de Eduardo Setien

4000-GUM-H
Módulo pincel para textura superficial gengiva, duro

Um desenho de Eduardo Setien

4000-P5
Módulo espátula flexível 0,1 mm

4000-P
Módulo lâmina cerâmica

4000-CR
Módulo pinça para lima

4001-P
Lâmina standard 75 μ [5 peças]

4001-P1
Lâmina micro-serrilhada 75 μ [5 peças]

4001-P2
Lâmina perfurada 75 μ [5 peças]

4001-P3
Lâmina neutra 75 μ [5 peças]

4001-P4
Lima [3 peças]

4001-P5
Espátula flexível 0,1 mm [5 peças]

Sortido de lâminas

4001-ZN
Sortido de lâminas [1 de cada]

JOGO DE INSTRUMENTOS PARA CERÂMICA

O « jogo para cerâmica » é feito sob medida das suas necessidades. Uma parte desses instrumentos, é puro desenvolvimento e inovação da Smile Line [espátula ZR – instrumento para opaco – Soft-Grip – instrumento condensador, RSPCT]. Outros são mais tradicionais, como por exemplo, os instrumento para cut-back (lâminas extra finas, lima, colher). A sensação de trabalho e conforto com os pincéis exclusivos RSPCT, é o mais incrível que pode imaginar.

Estamos convencidos que este jogo de instrumentos, o acompanhará durante anos, na criação da arte dentária. **Vai despertar inveja ao seu redor!**

Informação importante: para aqueles que preferirem criar a sua arte dentária, com os nossos exclusivos pincéis N.era ou pelo Kolinsky, os mesmos jogos de pincéis existem na « configuração N.era » como também na « configuração Kolinsky ».

Simplesmente porque você tem paixão pelo que faz!

SMILELINE 2023



Descrição	Artigo no.
Jogo de instrumentos para cerâmica, pincéis exclusivos RSPCT (#8-R e #1), total de 8 instrumentos para 6 cabos de alumínio anodizado, sortido de lâminas extra-finas cut-back, pano microfibrá	14050-RSPCT
Jogo de instrumentos para cerâmica, pincéis N.era (#8 e #1), total de 8 instrumentos para 6 cabos de alumínio anodizado, sortido de lâminas extra-finas cut-back, pano microfibrá	14050-NN
Jogo de instrumentos para cerâmica, pincéis Kolinsky (#8-R e #3/0), total de 8 instrumentos para 6 cabos de alumínio anodizado, sortido de lâminas extra-finas cut-back, pano microfibrá	14050-KN
Embalagem vazia, em cartão laminado fosco, com fecho magnético e pano microfibrá	14999



FLEXMOUNT

CONECTOR FLEXÍVEL



FlexMount é um conector em borracha flexível, para usar em conjunto com o cabo e o instrumento, proporcionando uma nova sensação de trabalho. Permite absorver as tensões de flexão, na sua espátula de mistura ZR ou provoca um efeito mola, direcionando a água para a extremidade do seu pincel.

FL-4000
Conector flexível
(2 peças)



FL-XXX
Descubra todos os produtos e jogos relativos ao FlexMount no nosso website!

EQUILIBRIUM

PORTA INSTRUMENTOS

Um suporte para instrumentos digno dos seus instrumentais!



14002
Equilibrium, porta instrumentos

RSPCT

ASPIRAR A UM MUNDO DE RESPEITO.
TUDO À NOSSA VOLTA.

Há várias décadas - e ainda presentemente - muitas pessoas no setor dentário, vêm promovendo os pincéis de pelo natural de Kolinsky, como a única e melhor solução para a aplicação de cerâmica.

Na Smile Line, há mais de 20 anos, **desenvolvemos esforços constantes na busca por alternativas, à utilização de animais.**

Hoje inicia-se uma nova história, com o lançamento de RSPCT by Smile Line. Uma nova coleção de pincéis para cerâmica, produzidos a partir de uma mistura revolucionária de filamentos 100% sintéticos.

Pincéis RSPCT. Para aplicação de cerâmica, glaze e stains.

- Estabilidade impressionante
- Ponta extremamente afiada
- Incrível resiliência
- Absorção perfeita de água
- Durabilidade mais longa



4500-RSPCT-8R
RSPCT, Pincel completo #8R

4500-RSPCT-6R
RSPCT, Pincel completo #6R

4500-RSPCT-3
RSPCT, Pincel completo #3

4500-RSPCT-1
RSPCT, Pincel completo #1

4501-RSPCT-8R
RSPCT, Pontas para reposição #8R (2 peças)

4501-RSPCT-6R
RSPCT, Pontas para reposição #6R (2 peças)

4501-RSPCT-3
RSPCT, Pontas para reposição #3 (2 peças)

4501-RSPCT-1
RSPCT, Pontas para reposição #1 (2 peças)

SMILELINE 2023

RSPCT LONG TIP

Para todos aqueles, que preferem uma ponta extremamente fina, longa e afiada!



4500-RSPCT-8LT
RSPCT, Pincel completo #8LT

4500-RSPCT-6LT
RSPCT, Pincel completo #6LT

4501-RSPCT-8LT
RSPCT, Pontas para reposição #8LT (2 peças)

4501-RSPCT-6LT
RSPCT, Pontas para reposição #6LT (2 peças)

4500-RSPCT-asst
RSPCT, Jogo: 1x Pincel completo #8 Regular, 1x ponta #6 Regular, 1x ponta #3, 1x ponta #1



N.ERA BRUSHES

SMILE LINE 2023



4200-Asst
Sortido completo de 4 pincéis N.era: 8-Macchiato, 6-Cappuccino, 4-Moka, 1-Ristretto

Precisão na aplicação
da cerâmica :
ultrapassando limites!

N.era representa « nera » [negra em italiano – tal qual a cor das suas pontas] ou simboliza uma « nova era ». Os pincéis para cerâmica N.era da Smile Line são inovadores e fabricados com filamentos artificiais, exclusivos na nossa indústria. Referimo-nos a uma fibra semelhante à poliamida e que é submetida, a diversos tratamentos químicos especiais.

Torna-se claramente um desafio, **encontrar um outro pincel que possua ao mesmo tempo, uma ponta tão precisa, estável e resiliente, no nosso quotidiano!** Os nossos laboratórios piloto e os utilizadores dos pincéis, pronunciaram-se entusiasmaticamente sobre esta inovação. Os pincéis N.era estão a estabelecer um conforto de trabalho e **possibilidades, quando o assunto é precisão durante a estratificação e caracterização da cerâmica.**

Outra única e interessante vantagem digna de nota: basta passar a ponta do N.era no jato de vapor, para regenerá-la. Ela vai readquirir a original forma afiada e é o que faz com que os pincéis N.era tenham uma vida longa, muito longa.



4200-8
N.era #8
pincel completo

4201-8
Pontas para reposição #8 (2 peças)

4200-6
N.era #6
pincel completo

4201-6
Pontas para reposição #6 (2 peças)

4200-4
N.era #4
pincel completo

4201-4
Pontas para reposição #4 (2 peças)

4200-1
N.era #1
pincel completo

4201-1
Pontas para reposição #1 (2 peças)

N.ERA BRRRUSH

SMILE LINE 2023

Para pré-condensar a sua cerâmica durante a aplicação.

Enquanto bRRRush usa as pontas revolucionárias N.era, uma «zona vibratória» é projetada sobre o seu cabo.

Ao passar a unha do seu dedo indicador, com um movimento leve de fricção, sobre a superfície do cabo, cria uma microvibração que, por sua vez, é direcionada à ponta do pincel, numa ação de, literalmente, «destacar» a porção de cerâmica, a ser aplicada. No website da Smile Line, é possível assistir a um vídeo, demonstrando o quanto impressionante é este instrumento.

A vantagem desta técnica reside no facto de que a inclusão de bolhas de ar é notavelmente reduzida durante o processo, **sinónimo de redução da presença de porosidades após a queima da cerâmica** – em particular na área incisal.



Veja o curto vídeo para mais informação.



4200-bRRR-8
N.era bRRRush #8,
pincel completo

4200-bRRR-6
N.era bRRRush #6,
pincel completo

4200-bRRR-4
N.era bRRRush #4,
pincel completo

4200-bRRR-1
N.era bRRRush #1,
pincel completo

4201-8
Pontas para reposição #8 [2 peças]

4201-6
Pontas para reposição #6 [2 peças]

4201-4
Pontas para reposição #4 [2 peças]

4201-1
Pontas para reposição #1 [2 peças]

4000-AH-bRRR
Cabo longo
N.era bRRRush



4200-bRRR-Asst
Sortido completo de 4 pincéis
N.era bRRRush: pincéis #8,
#6, #4, #1

[NJOY] N.ERA

A versão ultraleve do pincel N.era.

Atendendo a pedidos, a Smile Line decidiu completar a gama de pincéis N.era com [Njoy]: os pincéis N.era coloridos, cheios de alegria e bom humor... e extra leves!

O cabo [Njoy] é oco, injetado em ABS (polímero termoplástico) e recoberto por um silicone macio, para melhor aderência.

SEU CONJUNTO PERSONALIZADO

O conceito [Njoy] possibilita-lhe criar o seu próprio sortido de pincéis de acordo com seus gostos pessoais. Basta escolher a cor desejada para cada um dos quatro pincéis do seu estojo – os números de referência estão localizados na página da direita. O seu distribuidor Smile Line terá uma enorme satisfação em compor o seu estojo pessoal exclusivo!

Importante: As pontas dos pincéis N.era [Njoy] não são intercambiáveis. A Smile Line preferiu, visando reduzir assim, ainda mais, o peso do instrumento. Esta característica resulta ainda num impacto positivo sobre o preço de venda do pincel, mantendo todas as vantagens N.era!

SMILELINE 2023



Mojito

#8 4200-MOJ-8 #4 4200-MOJ-4
#6 4200-MOJ-6 #1 4200-MOJ-1

Bloody Mary

#8 4200-BLO-8 #4 4200-BLO-4
#6 4200-BLO-6 #1 4200-BLO-1

Sex on the beach

#8 4200-SOB-8 #4 4200-SOB-4
#6 4200-SOB-6 #1 4200-SOB-1

Cosmopolitan

#8 4200-COS-8 #4 4200-COS-4
#6 4200-COS-6 #1 4200-COS-1

Blue Lagoon

#8 4200-LAG-8 #4 4200-LAG-4
#6 4200-LAG-6 #1 4200-LAG-1

Yellow cab

#8 4200-YEC-8 #4 4200-YEC-4
#6 4200-YEC-6 #1 4200-YEC-1

H₂O

Higiene, lógica, ergonomia



H2O é o acessório que faltava para completar a sua área de trabalho de cerâmica, podendo ser posicionado à direita ou à esquerda da sua bandeja de mistura. Esta estação de trabalho universal permite **submergir o pincel em água fresca, tornando-o mais liso para que a ponta possa ser moldada**, o mais fina possível, sobre uma esponja de viscosidade e para armazená-lo em posição vertical, dentro de um recipiente independente, contendo água.

Todos os componentes do H2O funcionam de maneira autónoma, de modo a possibilitar a troca da água do recipiente principal, sem haver necessidade de manusear o recipiente de armazenamento... e vice-versa. O design da base e a extensão do recipiente de armazenamento, permitem determinar o seu posicionamento num ângulo de 60°, variando caso seja destro ou canhoto, ou com base nas suas preferências pessoais.



Descrição	Artigo no.
H ₂ O, estojo completo: base preta, recipiente redondo, recipiente para armazenamento com tampa, esponja de viscosidade (2 peças)	4400
H ₂ O, recipiente redondo, 1 peça	4410
H ₂ O, recipiente para armazenamento com tampa, 1 peça	4420
H ₂ O, esponjas de viscosidade, 2 peças	4430



BANDEJAS PARA CERÂMICA



SLIMPAD MICRO

MICRO-LAYERING SOLUTIONS

A Smile Line tem o orgulho e o prazer de apresentar SlimPad Micro, uma ideia do MDT **Thomas Stefan Sing**, Bogenhausen (DE): é uma mini bandeja de mistura para cerâmica, que é perfeitamente adequada para materiais modernos utilizados em monolítico, stains ou mesmo para casos individuais, na técnica tradicional de estratificação. Muito compacta, tampa equipada com ímanes, pés antiderrapantes, pode ser utilizada com ou sem tira de PVA, para manter os materiais humedecidos.

SMILE LINE 2023



16010 - Completo set
Conjunto básico de Micro-Layer #16010
Slimpad Micro cada, preto e branco
1 pincel cada, N.era INTENSO-1 e -4

Soluções inovadoras
micro-estratificação.



16200 - Preto
Conjunto de 3 Slimpad Micro, preto



16100 - Branco
Conjunto de 3 Slimpad Micro, branco

PINCÉIS N.ERA INTENSO-1 E -4

As míticas pontas N.era foram desenvolvidas e adaptadas aos materiais de cobertura modernos em monolítico. Uma recomendação do MDT **Enrico Ferrarelli**, Roma (IT): segundo ele, estas pontas são únicas e combinam tanto uma alta resiliência (necessária para materiais de alta viscosidade / consistência fluída) com uma ponta extremamente afiada e estável. Os seus melhores pincéis, com uma precisão extrema e um conforto de trabalho inigualável... que, ao mesmo tempo, oferecem uma vida muito longa.

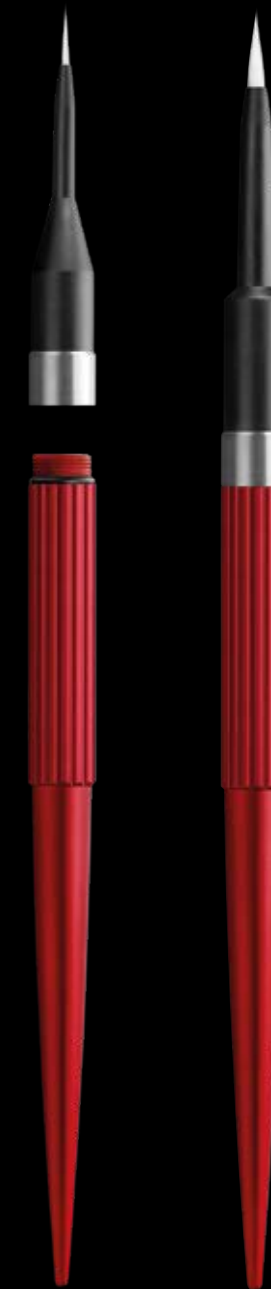

4200-INT-1
N.era INTENSO #1
Pincel completo

4201-INT-1
N.era INTENSO #1
Pontas para reposição
#1, (2 peças)

4200-INT-4
N.era INTENSO #4
Pincel completo

4201-INT-4
N.era INTENSO #4
Pontas para reposição
#4, (2 peças)

SLIM PAD PRO – BUILD-UP

BANDEJA DE MISTURA PARA CERÂMICA

Egoísmo puro.

Ser curioso. Pergunte: « Porquê? » ou « Porque não? ». Isso tudo decorre de uma atitude, uma filosofia e uma intenção. É isso que faz com que a Smile Line consiga impor novas tendências. Com paixão e grande entusiasmo.

A SlimPad PRO é a nova prova disso. Uma das mais exclusivas bandejas de cerâmica do mercado. **Causará inveja a muitos!**

- Superfície de trabalho em vidro temperado 115 x 204 mm, branco ou preto
- Sistema de hidratação Wet'n'Dry com tiras absorventes
- Base e tampa: usinagem de alta precisão em alumínio maciço
- Superfícies : jateadas delicadamente e anodizadas com um toque muito macio
- Ultrafina : a base possui apenas 5,6 mm de espessura (!)
- Ergonômica e muito compacta

Escala real 1:1



DOBRADIÇAS MAGNÉTICAS PARA A SUA SLIMPAD PRO



Para aqueles que preferem remover completamente a tampa da sua SlimPad PRO, é possível substituir as dobradiças normais, por dobradiças magnéticas, que são aqui apresentadas.



Descrição	Artigo no.
SlimPad PRO-B build-up, estojo completo: recipiente com tampa, placa de vidro branca com ranhuras, 10 tiras pretas	15100-BW (white)
Placa de vidro branca com ranhuras, 204 x 115 mm	15110-BW
SlimPad PRO-B build-up, estojo completo: recipiente com tampa, placa de vidro preta com ranhuras, 10 tiras pretas	15100-BB (black)
Placa de vidro preta com ranhuras, 204 x 115 mm	15110-BB
Tiras pretas (10 peças)	15120-B
Estojo exclusivo confeccionado em PET reciclado, ideal para a proteção e transporte do SlimPad PRO (ver pág. 31)	15999
SlimPad Pro, dobradiças magnéticas (2 peças)	15001

SLIM PAD

WET'N'DRY



SMILELINE 2023

A nanotecnologia
ao seu serviço.

O modelo SlimPad Wet'n'Dry é a síntese de todos os pedidos e sugestões, que nos foram trazidos por muitos de vocês! Estamos bastante orgulhosos do resultado apresentado, pela nossa equipa de design.

Os pontos-chave, mais importantes, foram totalmente respeitados:

- base de trabalho tão fina quanto possível e próxima da superfície da bancada de trabalho : apenas 10mm de altura !
- superfície de trabalho, tão próxima quanto possível, da parte da frente : 20mm
- muito compacto e com design minimalista
- formato de portátil fácil de carregar
- empilhável
- tampa removível
- superfície de trabalho de 240 x 135mm

Wet'n'Dry SlimPad conta com uma placa de vidro com seis ranhuras, que foram precisamente calculadas, para receber as tiras negras de PVA, que deverão ser inseridas verticalmente, para absorver o líquido que se encontra no reservatório, de modo a trazê-lo para a superfície, mantendo a sua cerâmica na desejada consistência, conservando-a enquanto houver líquido.

NANO-hidrofóbico

Junto com a sua SlimPad, receberá um pequeno frasco de um líquido revolucionário «Solução NANO-hidrofóbico». É um produto quimicamente desenvolvido, com o qual facilmente tratará da superfície de vidro, reduzindo consideravelmente a sua tensão superficial. Resultado: o impacto nos pós preparados, é absolutamente extraordinário, em vez de se espalharem e compactarem com o tempo, **a sua massa cerâmica fica com uma espetacular coesão, e a área de trabalho mantém-se limpa** - resumindo o conforto de trabalho é melhorado !



Descrição	Artigo no.
Wet'n'Dry SlimPad estojo completo: 1 recipiente com tampa, placa de vidro com ranhuras, 10 tiras pretas em PVA, solução hidrofóbica NANO 15 ml	13090-WHITE
Wet'n'Dry SlimPad preta, estojo : 1 recipiente com tampa, placa de vidro com ranhuras, 10 tiras pretas em PVA, solução hidrofóbica NANO	13090-BLACK
Placa de vidro para reposição 240 x 135 x 4 mm, 10 tiras pretas em PVA, solução hidrofóbica NANO 15 ml	13091
« The Black Ones », tiras pretas em PVA, 10 peças	11094-B
NANO, solução hidrofóbica 15 ml	1160

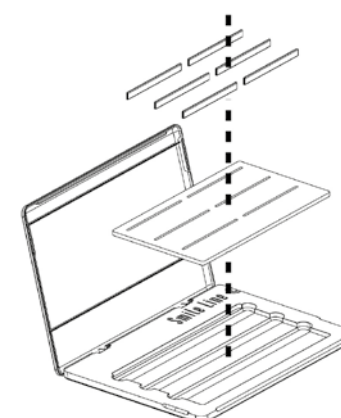

iMIX!

LÍQUIDO DE MODELAR PARA TODAS AS CERÂMICAS

iMIX! é uma fórmula única, desenvolvida por MDT **Dominique Vinci**, Geneva (CH). Os seus testes foram efetuados principalmente, com uma cerâmica de baixa-fusão, o que significa que é universal.

Ficará surpreendido com a maravilhosa cremosidade que dá às suas massas cerâmicas, facilitando a sua modelação.

iMIX! também prolonga o tempo de trabalho, logo é bastante apreciado para trabalhos grandes.

Por último e não menos importante, iMIX! é proposto a um custo muito menor, do que os líquidos de modelar tradicionais no mercado.



1172
iMIX, líquido de modelar
alta-fusão e baixa-fusão
5000ml

1170
iMIX, líquido de modelar
alta-fusão e baixa-fusão
200ml

1171
iMIX, líquido de modelar
alta-fusão e baixa-fusão
1000ml

UNITED COLORS OF D.VINCI

Identificação clara dos pós cerâmicos durante a sua estratificação!

Uma quantidade muito pequena de United Colors, adicionada à sua mistura de cerâmica, vai iluminá-la com a cor selecionada. A escolha de uma cor diferente para cada uma das massas utilizadas, dará uma **percepção extremamente precisa e detalhada da sua estratificação**.

Graças à sua consistência plástica, estes corantes fluorescentes impedem que as diferentes massas se misturem entre si. United Colors of D. Vinci queimam sem deixar resíduos e sem contaminar a cerâmica.

Atenção : É imprescindível alongar o tempo de pré-secagem. Os corantes fornecidos são concentrados e não foram concebidos para serem usados puros – confira o nosso vídeo explicativo no site www.smile-line.ch.



5200-Asst
United Colors of DVinci, 7 frascos contendo 10 ml cada



SLIM PAD PRO – STAINS

BANDEJA DE MISTURA PARA STAINS CERÂMICOS

Hoje, com tantos materiais e novas tecnologias para fresagem, a caracterização (staining) requer atenção redobrada e representa claramente um valor agregado para o trabalho final.

A nova SlimPad PRO-S é, sem dúvida, o primeiro utensílio desenvolvido com essa mentalidade, com um maior número de cavidades para as cores, bem como uma generosa superfície de mistura.

- Superfície branca opaca (Al2O3), 204 x 115 mm
- 25 cavidades + ampla superfície de mistura
- Conservação prolongada da consistência dos stains
- Base e tampa : usinagem de alta precisão em alumínio maciço
- Superfícies : jateadas com microsferas e anodizadas para um toque completamente macio
- Ultrafina : a base possui apenas 5,6 mm (!)
- Ergonômica e muito compacta



Descrição	Artigo no.
SlimPad Pro-S « Stains », bandeja de mistura em óxido de alumínio Al2O3, jogo completo 25 cavidades	15300-S
Bandeja de mistura em óxido de alumínio Al2O3 25 cavidades	15310-S

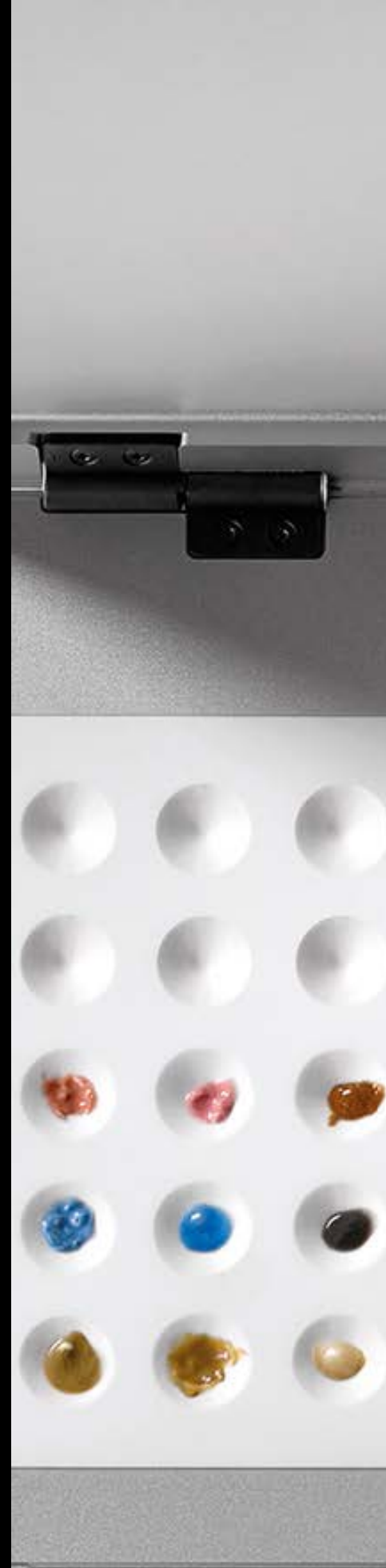

Produto semelhante ao da página anterior, igualmente com a superfície Al2O3, mas sem as cavidades (exceção às duas na parte da frente para o líquido), para aqueles que preferem liberdade total para os seus stains.

Descrição	Artigo no.
SlimPad Pro-S « Artist », bandeja de mistura em óxido de alumínio Al2O3, jogo completo 2 cavidades	15400-S
Bandeja de mistura em óxido de alumínio Al2O3 25 cavidades	15410-S



15999
 Estojo exclusivo, confeccionado em PET reciclado. O complemento ideal para o SlimPad PRO (proteção - transporte).

TINTO

SMILELINE 2023

As bandejas de mistura Tinto permitem que armazene produtos pré-misturados, como por exemplo stains ou opacos em pasta, mantendo-os protegidos de poeira. Embora tenham concepção tradicional (tratam-se de placas secas fabricadas em polipropileno reforçado), as bandejas Tinto apresentam-se ao mundo com **design, ergonomia e tamanho compacto exclusivos** (118 x 118 x 25 mm). A tampa possui uma janela transparente panorâmica feita em policarbonato, que possibilita a visualização imediata do conteúdo de cada bandeja.

Atualmente é bastante comum, que um laboratório de prótese, utilize várias **marcas de porcelana**. As bandejas Tinto foram especialmente concebidas para serem **empilhadas umas sobre as outras**, e assim economizar espaço. Basta anotar ao lado de cada placa a referência do produto que ela contém.

Há dois modelos disponíveis. O primeiro é constituído por 9 cavidades com diâmetro de 18 mm, além de uma cavidade menor e mais profunda, destinada ao armazenamento do líquido. O segundo é constituído por 15 cavidades com diâmetro de 14 mm, além de duas cavidades menores e mais profundas, destinadas ao armazenamento de líquidos.

Tinto é fornecida em conjuntos com duas peças, podendo ser dois modelos idênticos ou um modelo de cada uma das versões.

Compactos e herméticos.



Descrição	Artigo no.
Tinto, conjunto de 2 bandejas com 9 e 15 cavidades	1300
Tinto, conjunto de 2 bandejas com 9 cavidades	1309
Tinto, conjunto de 2 bandejas com 15 cavidades	1315



CERA E COMPÓSITOS

SMILELINE 2023



Qualidade superior
Made in Switzerland!

SLIM PAD PRO – COMPO

BANDEJA DE MISTURA PARA COMPÓSITOS FOTOPOLIMERIZÁVEIS

SlimPad PRO-C : a bandeja de mistura extraordinária e super exclusiva para trabalhos com compósitos fotopolimerizáveis.

- Vidro bicolor: preto para preparação do compósito e branco para stains
- Ao endurecer, o material é removido do vidro sem deixar traços, com auxílio de uma espátula ou de um bisturi
- Segmento em silicone anti-adesivo para o líquido (posicionado para destros ou canhotos) e pequeno recipiente com esponja para eliminar os excessos de líquido sobre o instrumento
- Base e tampa: usinagem de alta precisão em alumínio maciço
- Superfícies : jateadas com microsferas e anodizadas para um toque completamente macio
- Ultra-fina: a base possui apenas 5,6 mm !
- Ergonómica e muito compacta



Descrição	Artigo no.
SlimPad PRO-C para compósito, estojo completo: recipiente-tampa, bandeja de mistura bicolor, segmento em silicone com esponja	15200-C
Bandeja de mistura bicolor	15210-C
Segmento em silicone com 2 alvéolos e esponja	15220-C
Esponjas para reposição (5 peças)	15230-C

SMILELINE 2023

COMPOSITE INSTRUMENT SET

MÓDULOS DE INSTRUMENTOS PARA COMPÓSITOS

Modular, confortável e inovador.

Todos estes instrumentos foram produzidos na Suíça com exclusividade e foram desenvolvidos, especificamente, para modelar compósitos foto polimerizáveis. Os três primeiros são espátulas elaboradas em aço inoxidável resiliente, os dois seguintes são de borracha sintética – cuja grande vantagem reside na « aderência zero » que esta possui sobre o compósito – um sonho para a modelagem.

O « jogo de instrumentos para compósitos » é parte integrante da linha « Instrument by Smile Line » e é compatível com todos os cabos apresentados nas páginas 6-7.

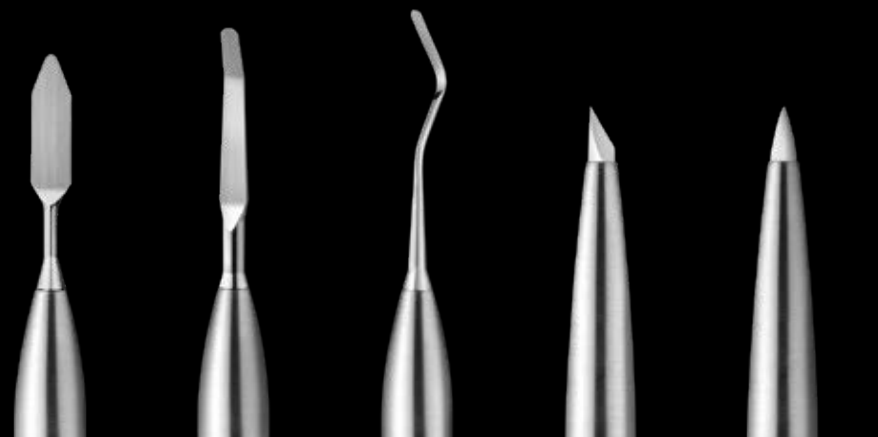

4000-S1
Espátula para compósitos #1

4010-S1
Instrumento completo (4000-AH + S1)

4000-S2
Espátula para compósitos #2

4010-S2
Instrumento completo (4000-AH + S2)

4000-S3
Espátula para compósitos #3

4010-S3
Instrumento completo (4000-AH + S3)

4000-R1
Borracha #1, Cinzel

4010-R1
Instrumento completo (4000-AH + R1)

4000-R2
Borracha #2, Cone

4010-R2
Instrumento completo (4000-H + R2)

14070
Sortido de 5 instrumentos para compósitos, cabo de alumínio anodizado, pano de microfibras



MOLDES DE SILICONE

N-ARCHITECT PARA POSTERIORES / ANTERIORES

Fabricados em silicone transparente, esses moldes permitirão que realize, muito facilmente e rapidamente, as suas próprias facetas, em cera ou compósito.

O sortido para **ANTERIORES** é composto por três formas superiores e uma forma anterior, em dois tamanhos, totalizando 8 moldes.

Dois tamanhos superiores e dois tamanhos inferiores são disponibilizados no sortido para **POSTERIORES**. Muito útil para a realização de enceramentos diagnósticos e para todos os casos de cerâmica prensada.



2111
Moldes de silicone New Architect para anteriores, sortido com 8



2121
Moldes de silicone New Architect para posteriores, sortido com 4



SMILELINE 2023

MICRO-VIBES 2

Boas vibrações
...também para os
seus compósitos!



Espátula #2

Espátula #3

Agulha #4

Micro-Vibes mostra-se mágico para o trabalho com compósitos, otimizando as propriedades tixotrópicas destes materiais.

- **Melhor adaptação do compósito**
- **Textura menos pegajosa, portanto menos bolhas de ar**
- **Melhor controle das espessuras do material**
- **Aplicação mais precisa**

As pontas para modelar compósito a seguir não compõem o kit básico Micro-Vibes 2, devendo ser adquiridas separadamente, na forma de kit com 3 pontas ou cada modelo individualmente.

Descrição	Artigo no.
Micro-Vibes 2, conjunto completo: Micro-Vibes, 1 ponta dupla, 1 espátula, 1 pilha AAAA	02000-MV2
Micro-Vibes 2, Kit com 3 pontas para modelar compósitos	02100-MV2
Espátula compósito #2	02102-MV2
Espátula compósito #3	02103-MV2
Agulha compósito #4	02104-MV2



INSTRUMENTOS PARA ENCERAMENTO

INSTRUMENT BY SMILE LINE

Tradição, alta qualidade, **fabrico suíço e europeu exclusivo**. Os instrumentos Smile Line para enceramento, representam o que há de melhor na sua categoria. Um conjunto de instrumentos que você irá adquirir uma vez e que o acompanhará por muitos e muitos anos.

Nota: todos os módulos apresentados nesta página são, obviamente, compatíveis com os cabos descritos nas páginas 6-7.

Respeito
tradições no mais alto
a mais alta qualidade!

SMILE LINE 2023



4000-SC
Módulo bisturi

4000-D
Módulo Lecron

4000-E
Módulo faca Zahle

4000-F
Módulo espátula
Zahle

4000-G
Módulo concha curta

4000-H
Módulo
1/2 Hollenback

4000-I
Módulo PK Thomas

4000-J
Módulo agulha

4010-SC
Instrumento
completo com
cabo **4000-AH**

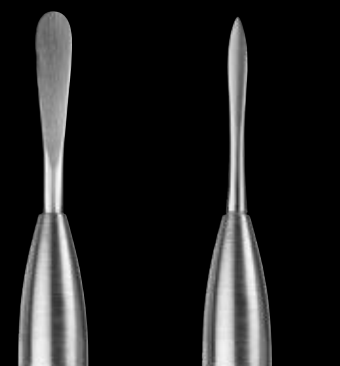

4000-S
Módulo espátula
Beale

4000-T
Módulo ponta Beale



4000-U
Módulo martelo

Não incluído no
estoujo



14060-N
Conjunto de 10 instru-
mentos para cera, cabos
em alumínio anodizado
preto, pano microfibrá

CERAS HIGH PRECISION

Qualidade, confiança e
conforto para o seu trabalho.



2150
Cera ADD-ON para
modelagem, branca
30 g



2151
Cera POSITION para
posicionamento,
30 g



2160
Cera High Precision
Margin, vermelha
30 g



2161
Cera High Precision
Inlay, verde claro
30 g



2162
Cera High
Precision Modelling,
verde intenso 30 g

Cera High Precision ADD-ON

Uma cera especialmente desenvolvida para permitir a produção de suas próprias facetas nos moldes de silicone. Aquecendo levemente uma faceta produzida com esta cera, você pode adaptar sua forma sem risco de quebrá-la.

Cera High Precision POSITION

Cera macia e pegajosa permite a fixação dos elementos em cera produzidos a partir dos moldes de silicone – tais como facetas ou superfícies oclusais.

Cera High Precision Margin

Cera vermelha com características superiores para a modelagem de todas as áreas cervicais (copings e inlays). Esta cera praticamente não apresenta contração – trata-se de uma cera inerte.

Cera High Precision Inlay

Cera para modelar, dura, para superfícies oclusais (inlays e onlays), fácil de esculpir. Possui qualidades que permitem utilizá-la para trabalhos de fresagem. Após a fundição ou prensagem, fornece superfícies extremamente lisas.

Cera High Precision Modelling

Cera universal de alta precisão, cor verde intenso, para modelar (copings, estruturas). Apresenta contração muito baixa e queima sem deixar resíduos, promovendo um maior conforto durante o trabalho.

Todas as ceras High Precision Waxes da Smile Line são 100% orgânicas.

TOMADA DE CORES E FOTOGRAFIA DENTÁRIA

SMILELINE 2023



Essencial



OPTISHADE

COLORÍMETRO DIGITAL:
COR DIGITAL NA PALMA
DAS SUAS MÃOS !



SMILELINE 2023

Desde que alguém se possa lembrar, investigadores e profissionais apaixonados pela medicina dentária, têm tentado encontrar alternativas, ao uso das guias de cores tradicionais. A melhor solução encontrada até agora, foi criar amostras individuais e guias de cores diferentes dos materiais usados, seja cerâmica ou compósito. Atualmente, a maior parte das escalas de cor são analógicas e precisam de ser usadas, baseado numa boa dose de experiência do profissional e uma interpretação confiável.

OPTISHADE STYLEITALIANO possibilita uma nova solução na tomada de cor, que supera todas as outras medições de cor digitais no mercado, com a sua precisão e repetibilidade !

A medição da cor é comunicada nas coordenadas $L^*a^*b^*$, valores universais no mundo da colorimetria, muito intuitivo e facilmente interpretáveis pelo usuário.

Essas coordenadas $L^*a^*b^*$ são ambas:

- interpretadas pelo utilizador
- usadas em comparação com as guias de cores comerciais na base de dados do OPTISHADE STYLEITALIANO
- ou exportadas para o software Matisse, o qual irá calcular para si toda a receita e as misturas das massas cerâmicas necessárias, para o caso dado

L*A*B* SIMPLIFICADO PARA PRINCIPIANTES:

Praticamente QUALQUER cor de dente que vê, é simplesmente uma mistura de cinzento **Luminosidade (L*)**, **vermelho (a*)** e **amarelo (b*)**. O Optishade mede com uma elevada precisão e repetibilidade estes 3 valores (coordenadas).

LENDO AS COORDENADAS DA COR

$L^*a^*b^*$ o espaço de cores, descreve numericamente todas as cores a 3 dimensões. L^* é para a Luminosidade, a^* e b^* para o eixo de cores verde-vermelho e azul-amarelo, respetivamente.

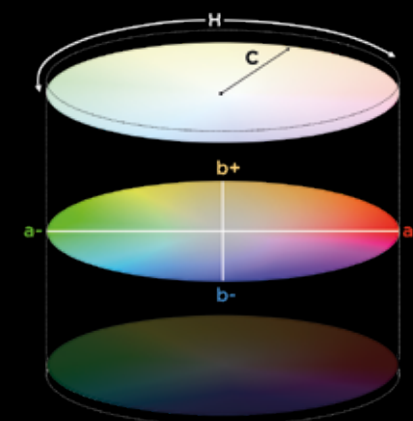

L* escala: Claro vs. escuro, 100 é branco e 0 é preto.

b* escala: Amarelo vs. azul, onde um número positivo indica o amarelo e um número negativo indica o azul.

a* escala: Vermelho vs. verde, onde um número positivo indica o vermelho e um número negativo indica o verde.

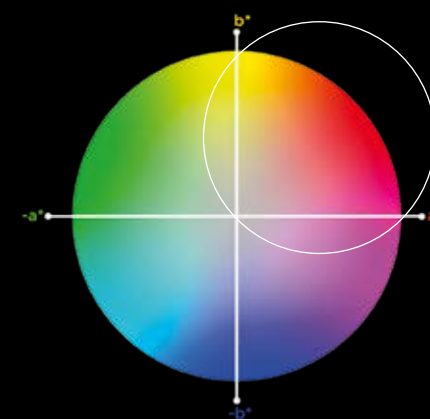

Na área dentária, as coordenadas de cor são extremamente fáceis de ler, já que praticamente só temos que tomar atenção à Luminosidade (L^*), vermelho (a^*) e amarelo (b^*). É muito incomum « visitar » os números negativos.

A escala $L^*a^*b^*$ eleva-se acima das barreiras linguísticas, permitindo que qualquer pessoa comunique facilmente as cores, independentemente do dispositivo e fornece a informação necessária para calcular as diferenças de cores.

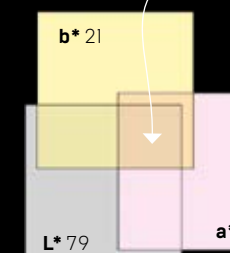

AS DIFERENTES ETAPAS DE UM CASO REAL



Optishade medição de cor do substrato

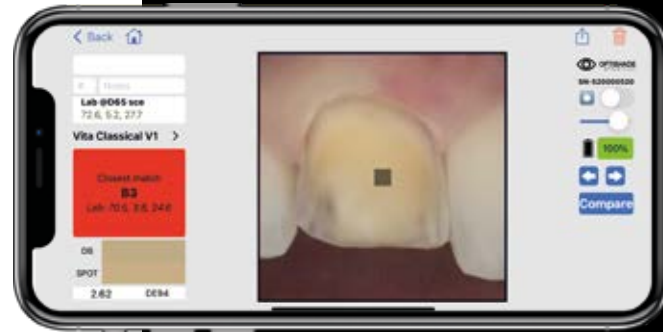

Optishade medição de cor do dente lateral

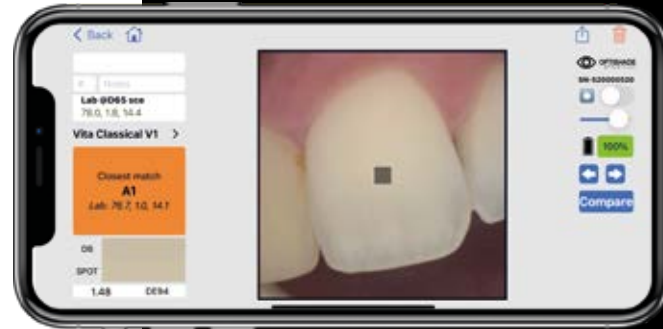

Função de comparação no aplicativo Optishade: à direita o dente natural, à esquerda a coroa



Resultado final numa única captura. O técnico não esteve com o paciente



Agradecemos ao Dr. Marie Clément e MDT Lionel Marslen pela cortesia!

SMILELINE 2023

JOGO OPTISHADE



Descrição	Artigo no.
Optishade jogo completo	70100-OS
Optishade cones de guia de captura (5 peças)	70110-OS
Optishade tampas de calibração (5 peças)	70120-OS
Optishade mala (opcional)	70130-OS
Optishade cabo Usb-c (para ipad pro) (opcional)	70140-OS

Só compatível com



Descarga GRATUITA da sua App Optishade (App Store)

OPTISHADE + MATISSE A EQUIPA VENCEDORA !



MATISSE é um software integrado com dados abrangentes e tecnologia de inteligência artificial, para facilitar a tomada de cor do dente. Pode importar os arquivos de cores do OPTISHADE STYLEITALIANO e Matisse os traduzirá em misturas de cerâmica simples e fornecerá soluções para qualquer restauração estética, passo-a-passo: Modelo estético – sugestão da estrutura – receita da dentina – caracterizadores internos – incisal.

MATISSE também inclui um ESTÚDIO DE COLORAÇÃO MONOLÍTICO COMPLETO, para obter uma correspondência de cor perfeita, de uma maneira extremamente fácil!

Esse recurso cria receitas de coloração, que pode usar em micro-estratificação, coroas monolíticas totais e fazer correção de cores logo após a primeira queima, com a técnica de caracterização interna.

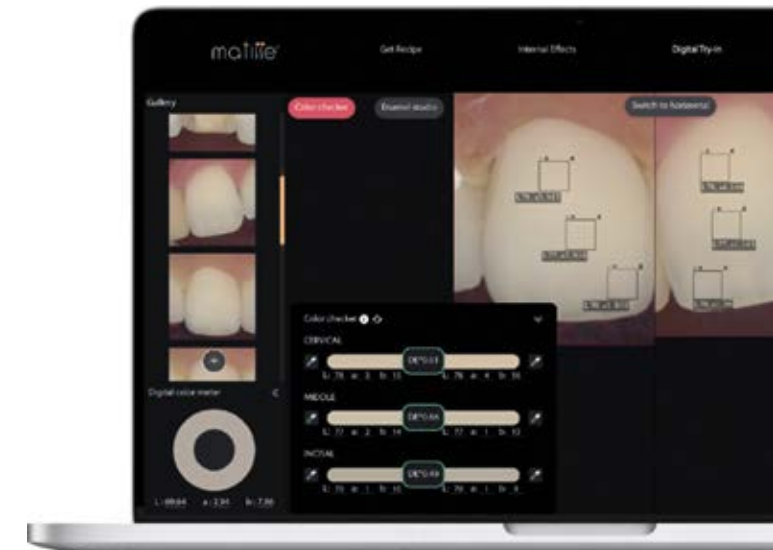

Descubra Matisse

SMILE LITE MDP2

MOBILE DENTAL PHOTOGRAPHY

Uma nova era
na fotografia dentária!

SMILELINE 2023

O **Smile Lite MDP2** é um dispositivo plug & play muito fácil de usar e que não requer qualquer aplicação especial, processo de calibração ou formação específica. Permitir-lhe-á melhorar drasticamente os seus resultados com a sua câmara do smartphone... muito facilmente.

Tornar-se-á rapidamente uma ferramenta indispensável para si:

- fotografias para tomada de cores
- comunicação diária com o laboratório
- comunicação com os pacientes
- vídeos curtos
- documentação do paciente
- fotos artísticas



Adaptador universal
55-85 mm
Largura com pega

O Smile Lite MDP2 pode ser considerado como um « mini estúdio de fotografia ». Está equipado com três grupos da última geração « sunlike » de LEDs (light emitting diodes) : cada grupo pode ser iluminado individualmente, enquanto também tem a possibilidade de regular a potência da iluminação, graças ao regulador (4 diferentes níveis de potência).

A parte posterior do Smile Lite MDP2 está equipado com um adaptador universal, regulável a qualquer modelo de smartphone, com largura compreendida entre os 55-85mm. Para atender a todos os gostos e preferências, recebe um segundo adaptador de smartphone sem pega.

SMILE LITE MDP2 ACESSÓRIOS



Difusor de luz

Ideal para suavizar a luz e tornar a textura da superfície mais proeminente.



Filtro Polarizador

Remove o reflexo da luz dos dentes e ajuda a determinar a tonalidade e o valor. Também ajuda a ver as caracterizações internas do dente.

As diversas iluminações

MDP2 com LEDs centrais na potência máxima, LEDs laterais desligados

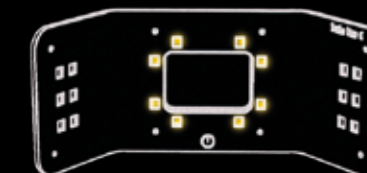

MDP2 com LEDs laterais em potência máxima, LEDs centrais desligados

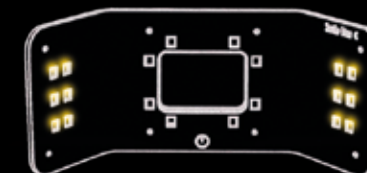

MDP2 com LEDs laterais em potência máxima + difusor, LEDs centrais desligados

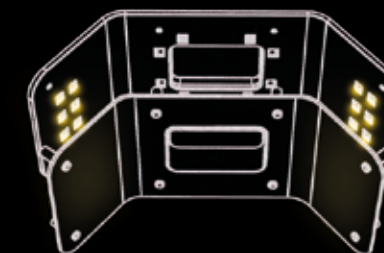

MDP2 com LEDs centrais na potência máxima + filtro de polarização, LEDs laterais desligados



.... e o resultado



MENSAGEM DO INVENTOR

Caros colegas, caros utilizadores do Smile Lite MDP,

Após praticamente 5 anos de experiências e testes com o uso de smartphones para a fotografia dental, em 2014 tive a oportunidade de iniciar, juntamente com o grupo internacional Styleitaliano, o desenvolvimento do Smile Lite MDP em parceria com a empresa suíça Smile Line SA.

Para mim é uma satisfação apresentar-vos uma ferramenta cujo desenvolvimento foi 100% dedicado à fotografia dentária com smartphones (MDP = mobile dental photography).

Smile Lite MDP é uma revolução na fotografia dentária graças à sua simplicidade de uso, pela qualidade profissional dos resultados que com ele se obtém, mas também pelo aspeto económico. Hoje em dia, considero que todo dentista deveria realizar fotografias, pois as vantagens são inúmeras : comunicação otimizada com o paciente e também com o laboratório – e principalmente, algo muito importante, para a documentação dos seus casos.

Traçando um paralelo com a fotografia tradicional, que emprega um equipamento reflex digital (DSLR), Smile Lite MDP pode ser descrito como sendo um mini estúdio fotográfico que cobre várias necessidades :

- a de um flash anular
- a de flashes laterais (flash duplo)
- a da fotografia com difusore (softbox)
- a da fotografia com filtro polarizador
- a da fotografia usando difusore e filtro polarizador simultaneamente
- a de criar vídeos dentários

Chamo a atenção de cada um de vocês para o facto de que a fotografia é uma técnica muito vasta, sendo complexo estabelecer uma regra precisa sobre a melhor maneira de proceder. É a razão pela qual os estágios profissionais de fotografia multiplicam-se cada vez mais.

Os melhores resultados virão com a experiência, com paciência e muitos testes. Convido-o a ser curioso, a se divertir com a sombra e a luz e a descobrir as possibilidades fenomenais das câmaras fotográficas e smartphones atuais. Desejo a vocês muito prazer com o Smile Lite MDP !

Cordialmente,

Prof. Louis Hardan DDS, CES, DEA, PhD
Department of Restorative and Esthetic Dentistry
Saint-Joseph University, Beirut, Lebanon



SMILE LITE MDP2 SETS



Descrição	Artigo no.
Smile Lite MDP2 Master Set	6700-Master



Descrição	Artigo no.
Smile Lite MDP2 Basic Set Sem filtro polarizador e Difusor de luz	6700-Basic



SMILE LITE

SELEÇÃO DE CORES PARA O PROFISSIONAL

Sem a ferramenta adequada, a tomada de cores pode se tornar algo aleatório e uma fonte de mal entendidos e frustrações na realização de restaurações estéticas. Diversos elementos podem influenciar negativamente a percepção da cor, como por exemplo a luz ambiente (intensidade, qualidade), o ambiente de trabalho e ainda fatores humanos como o grau de stress ou cansaço.

Smile Lite é um dispositivo revolucionário que traz confiabilidade, simplicidade e eficiência – permitindo **uma redução drástica no risco de erro durante a seleção de cores.**

Equipado com LEDs (diodos emissores de luz) calibrados a 5500°K - luz natural do dia -, Smile Lite oferece luz natural e luz neutra, estável e confiável independentemente do momento do dia e das condições climáticas.

A bateria de Li-Ion integrada torna o dispositivo facilmente recarregável através do cabo mini-USB fornecido com a lâmpada e o adaptador.

A qualidade da luz do Smile Lite permite que você **determine com facilidade e convicção a cor, o valor e a saturação dos dentes**, mantendo uma excelente percepção da profundidade.

O visor retangular pelo qual o operador observa os dentes claramente delimita a « área de trabalho », de modo a eliminar qualquer interferência externa.

Esse filtro « mágico » anula a reflexão de luz (espetacular e difusa) de maneira impressionante. Ele permite ao utilizador observar os dentes com uma perspectiva totalmente nova : uma apreciação facilitada da cor e da luminosidade, uma compreensão melhorada da profundidade e das transparências, um realce dos mínimos detalhes e caracterizações. A alternância da observação dos dentes com e sem filtro torna o seu trabalho mais manifesto e provável.

Observe os dentes como você nunca os viu!

SMILELINE 2023



Fotografia sem filtro

Fotografia com filtro polarizador Style Lense



Descrição	Artigo no.
Smile Lite, conjunto completo com filtro polarizador Style Lense, carregador de bateria e cabo mini-USB	6500
Filtro polarizador Style Lense	6510



FLEXIPALETTE

A Smile Line, em parceria com Styleitaliano, um grupo de clínicos e pesquisadores apaixonados pela profissão, desenvolveu uma linha de contrastes para fotografia oral : Flexipalette.

Flexipalette consiste numa folha de cobre dobrável, 100% recoberta de Plastimed, um silicone de grau médico, sem látex, seguro e hipoalergénico.

- Flexipalette pode ser esterilizado em autoclave a 135°C
- Flexipalette é absolutamente opaco e livre de reflexo
- Flexipalette é macio e suave na boca do paciente
- Flexipalette pode ser dobrado num ângulo de 30° a 45°



Com Flexipalette

Sem Flexipalette

A peça indispensável para a fotografia intraoral!



Assista ao vídeo demonstrativo do uso de Flexipalette e conheça as suas incríveis vantagens.

Descrição	Artigo no.
Flexipalette, conjunto com 4 formatos	FP-3100
Flexipalette, formato A	FP-3001
Flexipalette, formato B	FP-3002
Flexipalette, formato C	FP-3003
Flexipalette, Color Match – auxiliar na tomada de cor	FP-3004

Flexipalette A



Flexipalette C



Flexipalette B



Flexipalette Color Match



ACESSÓRIOS PARA IMPLANTOLOGIA

SMILELINE 2023



Conforto e ergonomia



CHAVES PARA IMPLANTE

CHAVES PARA IMPLANTES PARA USO EM LABORATÓRIO

SMILE LINE 2023



Chave Smile Line compatível com Nobel Biocare¹

4000-NOB ponta da chave, apenas
4010-NOB chave completa

4000-L-NOB ponta da chave apenas, longa
4010-L-NOB chave completa longa



Chave Smile Line compatível com Straumann¹

4000-STR ponta da chave, apenas
4010-STR chave completa

4000-L-STR ponta da chave apenas, longa
4010-L-STR chave completa longa



Chave Smile Line compatível com Astra Tech¹

4000-AST ponta da chave, apenas
4010-AST chave completa

4000-L-AST ponta da chave apenas, longa
4010-L-AST chave completa longa



Chave Smile Line compatível com Friadent¹

4000-FRI ponta da chave, apenas
4010-FRI chave completa

4000-L-FRI ponta da chave apenas, longa
4010-L-FRI chave completa longa



Chave Smile Line compatível com 3i¹

4000-iii-HX ponta da chave, apenas
4010-iii-HX chave completa

4000-L-iii-HX ponta da chave apenas, longa
4010-L-iii-HX chave completa longa

Disponível também com cabeça quadrada: neste caso, substituir HX por SQ.



Chave Smile Line compatível com Camlog¹

4000-CAM ponta da chave, apenas
4010-CAM chave completa

4000-L-CAM ponta da chave apenas, longa
4010-L-CAM chave completa longa



Chave Smile Line compatível com Ankylos¹

4000-ANK ponta da chave, apenas
4010-ANK chave completa

4000-L-ANK ponta da chave apenas, longa
4010-L-ANK chave completa longa



Chave Smile Line compatível com SPI¹

4000-SPI ponta da chave, apenas
4010-SPI chave completa

4000-L-SPI ponta da chave apenas, longa
4010-L-SPI chave completa longa



4010-L-STR
chave completa

As chaves para implantes da Smile Line tornaram-se um acessório **fundamental** em muitos laboratórios.

Há 8 diferentes modelos de chaves, compatíveis com os sistemas para implantes mais largamente utilizados no mercado ; Nobel Biocare, Straumann, Astra Tech, 3i, Camlog, SPI, Ankylos, Friadent I.

É sempre bom saber que, na grande maioria dos casos, um sistema de implantes que não figure nesta relação de marcas poderá ser compatível com um dos oito sistemas referidos.

O conjunto é fornecido em comprimento padrão, mas é possível encomendar cada instrumento ou parte dele de maneira avulsa.

Opção interessante : você tem a possibilidade de adquirir as chaves no comprimento extra-longo.

Descrição	Artigo no.
Suporte Implant-Drivers Station para chaves para implantes, conjunto completo com 8 chaves (comprimento padrão) e suporte em alumínio anodizado	4300
Suporte Implant-Drivers Station para chaves para implantes, em alumínio anodizado, vazio	4301
Suporte Implant-Drivers Station para chaves para implantes, em alumínio anodizado em preto, vazio	4302



¹Nobel Biocare, Straumann, Astra Tech, 3i, Camlog, SPI, Ankylos, Friadent são todas marcas registradas.

SIDEKICK

IMPLANT DRIVERS CLINIC



Chave de implantes compatível Nobel Biocare¹
D-400-NOB-S, 8 mm
D-400-NOB-M, 13 mm
D-400-NOB-L, 25 mm



Chave de implantes compatível Straumann¹
D-400-STR-S, 8 mm
D-400-STR-M, 13 mm
D-400-STR-L, 25 mm



Chave de implantes compatível Astra Tech¹
D-400-AST-S, 8 mm
D-400-AST-M, 13 mm
D-400-AST-L, 25 mm

A caixa de chaves para implantologia « Sidekick » da Smile Line reúne 9 modelos (cada um disponível em 3 comprimentos) compatíveis com os sistemas de implantes mais difundidos no mercado. O objetivo é proporcionar-lhe, **a qualquer hora, imediatamente, O EXATO modelo de chave que precisa.**

Considerando a ampla variedade de geometrias à disposição, em 99% dos casos é possível encontrar um modelo compatível com chaves para implantes de marcas diferentes. Um mecanismo engenhoso de fixação permite acoplar/desacoplar a ponta da chave rapidamente.

Para completar o conceito, a Smile Line criou uma pinça fórceps especial tipo grampo, cujo desenho da ponta corresponde exatamente ao do perfil da cabeça da chave para implantes, para promover uma fixação extra forte ou para dificultar que se solte. O seu uso é extremamente confortável, **com acesso lateral pela ponta da chave**, sem precisar removê-la da posição em que estiver.

A caixa de chaves para implantes « Sidekick » está disponível em duas versões: o modelo « básico » inclui uma ponta de chave de cada, em tamanho médio (9 pontas + 1 cabeça); o modelo « Master », traz todas as pontas nos 3 comprimentos (27 pontas + 1 cabeça).

Também é possível criar a sua caixa personalizada, encomendando cada um dos componentes individualmente.



Chave de implantes compatível Friadent¹
D-400-FRI-S, 8 mm
D-400-FRI-M, 13 mm
D-400-FRI-L, 25 mm



Chave de implantes compatível 3i¹
D-400-iii-S, 8 mm
D-400-iii-M, 13 mm
D-400-iii-L, 25 mm



Chave de implantes compatível Camlog¹
D-400-CAM-S, 8 mm
D-400-CAM-M, 13 mm
D-400-CAM-L, 25 mm



Chave de implantes compatível Ankylos¹
D-400-ANK-S, 8 mm
D-400-ANK-M, 13 mm
D-400-ANK-L, 25 mm



Chave de implantes compatível SPI¹
D-400-SPI-S, 8 mm
D-400-SPI-M, 13 mm
D-400-SPI-L, 25 mm



Chave universal plana, 1,4 mm
D-400-1.4-S, 8 mm
D-400-1.4-M, 13 mm
D-400-1.4-L, 25 mm



D-401
Cabeça de chave



Ergonômico, universal e confortável.



Descrição	Artigo no.
Sidekick, Modelo Básico de chaves de implante: 9 chaves 13 mm, 1 cabeça, 1 caixa de alumínio	D-430-Basic
Sidekick, Modelo Master de chaves de implante: 27 chaves 8-13-25 mm, 1 cabeça, 1 caixa de alumínio	D-430-Master
Sidekick, Caixa de alumínio para chaves de implante, vazia	D-499
O'ring de reposição [5 peças]	D-403

PINÇA FÓRCEPS SIDEKICK

O desenho das garras permite o acesso e uma preensão lateral das cabeças de chaves! Em outras palavras, mais conforto e ergonomia!

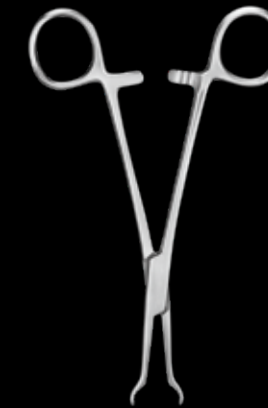

D-402
Pinça fórceps



CHAVE DINAMOMÉTRICA

Ajustável 15 / 20 / 25 / 35 Ncm

escala 1:1



D-490
Chave dinamométrica

Graças ao seu adaptador (#D-491), esta chave dinamométrica é compatível com todas as pontas de chaves Sidekick.

Nota: quem já possui uma chave dinamométrica original Straumann, vai precisar apenas do adaptador D-491 para poder usá-la com todas as pontas Sidekick.

escala 1:1



D-491
Adaptador para chave dinamométrica

¹Nobel Biocare, Straumann, Astra Tech, 3i, Camlog, SPI, Ankylos, Friadent são todas marcas registradas.

ACESSÓRIOS

SMILELINE 2023

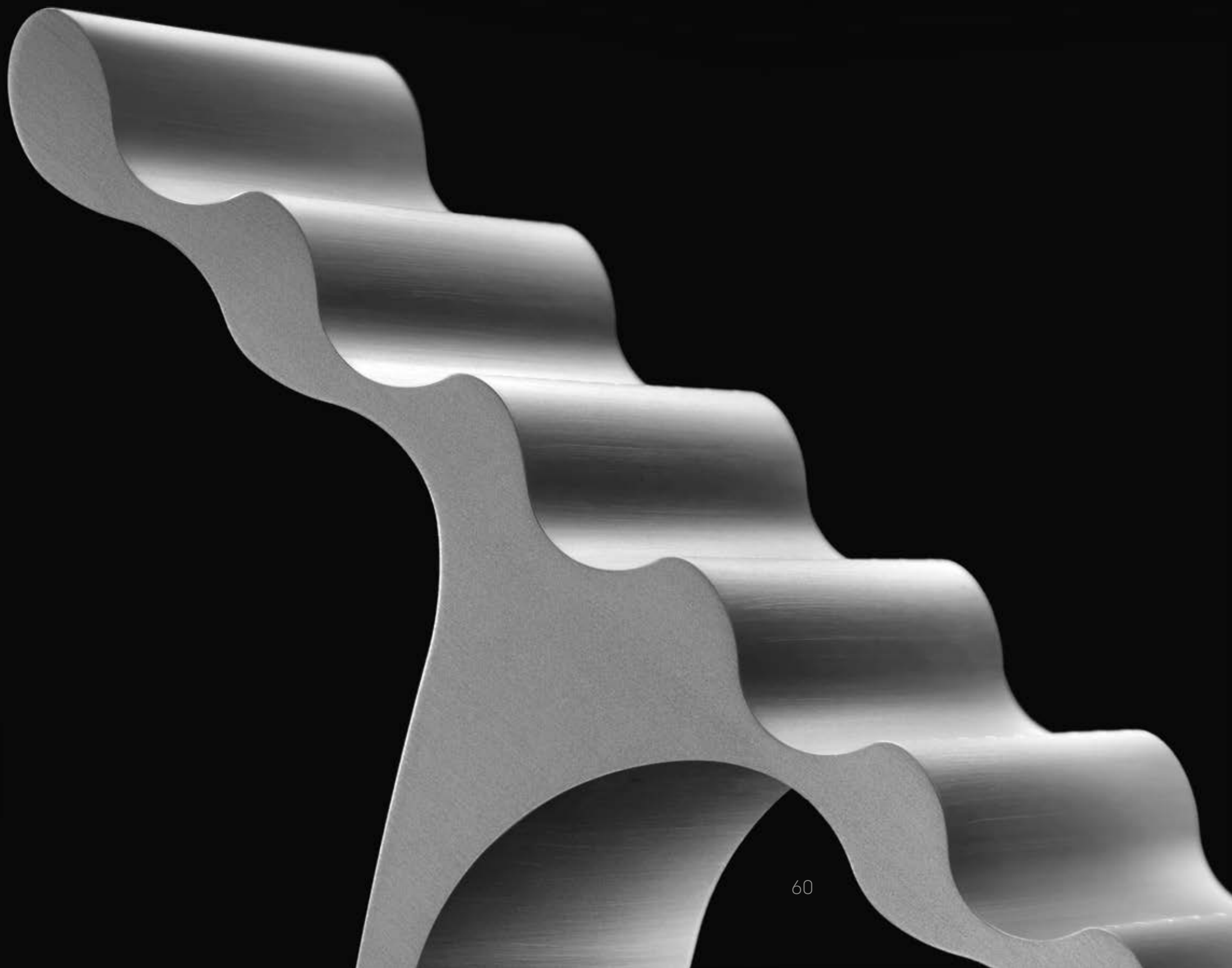

Eficiência - Produtividade



PINÇA «IMPLANT BASE HOLDER»

Facilite a sua vida!

Esta nova pinça fórceps foi projetada com extremidades muito inovadoras: dois semicírculos formam um cilindro de 1,4 mm com suporte de 90° quando fechado.

- 1) inserir a ponta da pinça na base de implante.
- 2) fechar a pinça = as extremidade se separarão, criando tensão no interior da base de implante, prendendo-a de forma muito firme.

O suporte para base de implante torna prática e confortável a limpeza das peças com jato de vapor.

Esta ferramenta oferece ainda uma grande vantagem para procedimentos de colagem da coroa sobre a base : seguindo as instruções do fabricante, manter a pressão por alguns segundos enquanto o cimento endurece.

Graças ao anel de distância, o elemento não entrará em contato com a superfície da mesa durante o tempo de presa. O suporte para base de implante permite um trabalho extremamente rápido, confortável e seguro.

Um item imprescindível para todos os técnicos que lidam com implantes.



SMILE LINE 2023

8800
Pinça « Implant
base holder »

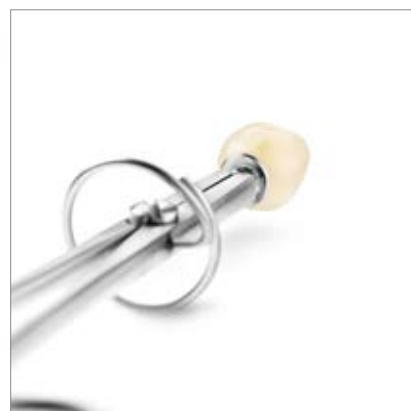
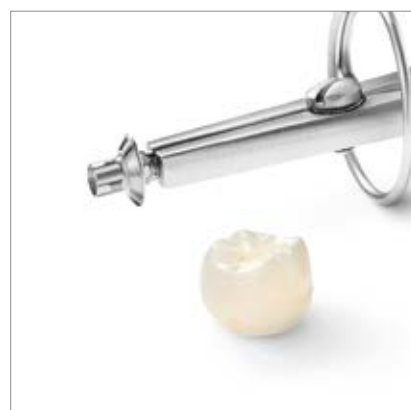

CONFORMADOR PARA CRIAÇÃO DE ESCALA DE CORES

O conformador é um pequeno aparelho de precisão que permite criar pastilhas de cerâmica da espessura desejada muito fácil e rapidamente.

É extremamente útil para as **suas misturas pessoais**, e para todos **os testes de queima** necessários (teste de cerâmicas novas, testes de forno).

Os doseadores de cerâmica permitem retirar o volume exato de pó do frasco. São absolutamente indispensáveis para todas as dosagens precisas.

As porções pré-determinadas são de 50, 25, 5 e 1 (mm³), segundo a extremidade do instrumento utilizado.

As placas-suporte são feitas em cartão rígido e laminado. Elas oferecem a possibilidade de colar sua coleção de pastilhas.

Conformador para porcelana e resina composta!



Descrição	Artigo no.
Estojo completo: conformador, doseadores de 50-25 e 5-1, placa-suporte	7010
Conformador avulso	7015
Placa-suporte, 5 peças	7016
Doseadora 50-25	4010-A
Doseadora 5-1	4010-B

ZIR.CARE

A partir do primeiro minuto de utilização do Zir.Care, **descobrirá novas sensações**, eficácia- suavidade- conforto, como nunca antes experimentados.

Zir.Care é, na verdade, um multitarefas: o seu uso sobre cerâmica é simplesmente inacreditável!

Zir.Care não foi desenvolvido pelos canais tradicionais de produtores do ramo dentário – foi objeto de desenvolvimento específico e exclusivo em parceria com a Smile Line.

- Fantástica eficácia no desgaste
- Granulação fina
- Longa vida útil
- Trabalha sobre óxido de zircônio e sobre cerâmicas de cobertura
- Novidade: também com granulometria mais fina (soft)

ZIR.CARE REGULAR



ZC-20L
Zir.Care, abrasivo para zircônia/ diamante sintetizado, formato de lentiha, 20 x 2 mm

ZC-20W
Zir.Care, abrasivo para zircônia/ diamante sintetizado, formato de roda, 20 x 4 mm

ZC-12WS
Zir.Care, abrasivo para zircônia/ diamante sintetizado, formato de roda, 12 x 2 mm

ZIR.CARE SOFT



ZCS-20L (soft)
Zir.Care, abrasivo para zircônia/ diamante sintetizado, formato de lentiha, 20 x 2 mm

ZCS-20W (soft)
Zir.Care, abrasivo para zircônia/ diamante sintetizado, formato de roda, 20 x 4 mm

ZCS-12WS (soft)
Zir.Care, abrasivo para zircônia/ diamante sintetizado, formato de roda, 12 x 2 mm

Descrição	Artigo no.
Zir.Care, conjunto de 3 abrasivos para zircônia e uma pedra de limpeza	ZC-00-Asst
Zir.Care SOFT, conjunto de 3 abrasivos para zircônia e uma pedra de limpeza	ZC-00-Asst
Zir.Care Cleaner, pedra de limpeza	ZC-cleaner

SMILELINE 2023

ORGAN.EZ

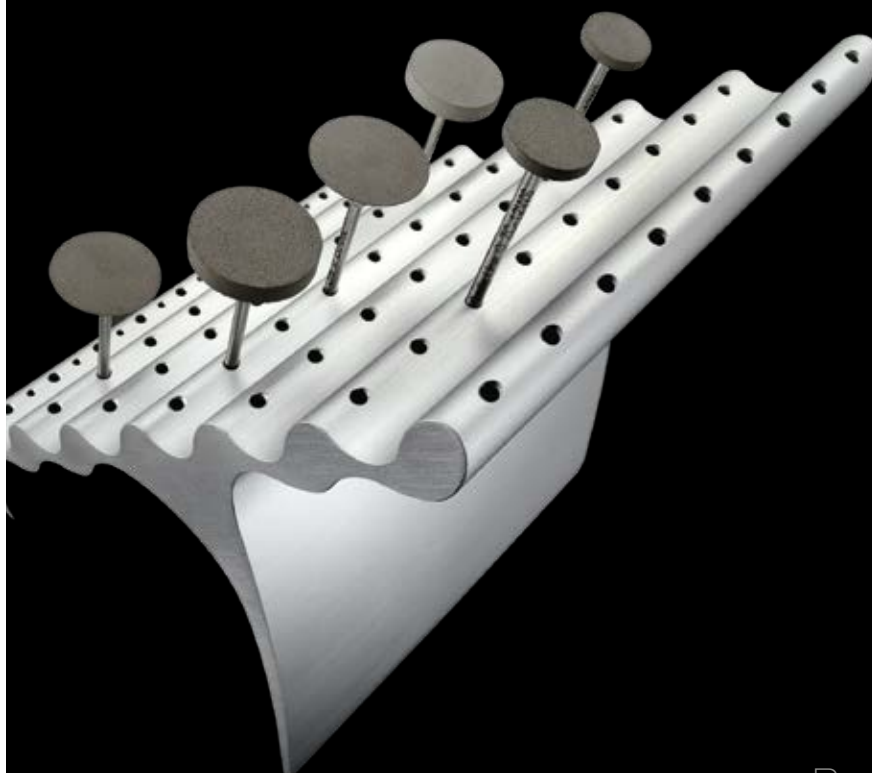

Broqueiro em alumínio maciço.

À primeira vista, alguns o verão como uma escultura disposta sobre a bancada de trabalho. Não se enganem : ORGAN.EZ é, antes de tudo e sobretudo, extremamente útil e ergonómico.

ORGAN.EZ permite organizar sistematicamente todos os instrumentos – brocas, diamantes, abrasivos – necessários com um objetivo simples : sempre saber onde encontrá-los, ao invés de ter de procurá-los.

Fabricado em alumínio maciço, ORGAN.EZ fica totalmente estável no local onde for posicionado. Para um máximo de conforto quando da inserção e da retirada dos instrumentos, a entrada de cada furo apresenta um ligeiro ângulo.

Um máximo de 63 brocas com diâmetro de 2,35 mm podem ser armazenadas. O primeiro nível comporta o posicionamento de 8 brocas para turbina.



8100
Organ.ez, broqueiro em alumínio maciço

COMPASSO PROPORÇÃO ÁUREA

A regra de ouro é uma proporção cujo resultado é chamado matematicamente de Phi (1,618) ou phi (0,618). Foi demonstrado que o **universo utiliza esta proporção na sua própria construção**, a partir das sequências genéticas ao nível galáctico, passando pelas flores, insetos, uma mão, um rosto ou um corpo inteiro.

Do mesmo modo que o olho humano é capaz de reconhecer uma perpendicular, ele reconhece a regra de ouro como uma constante de harmonia e equilíbrio.

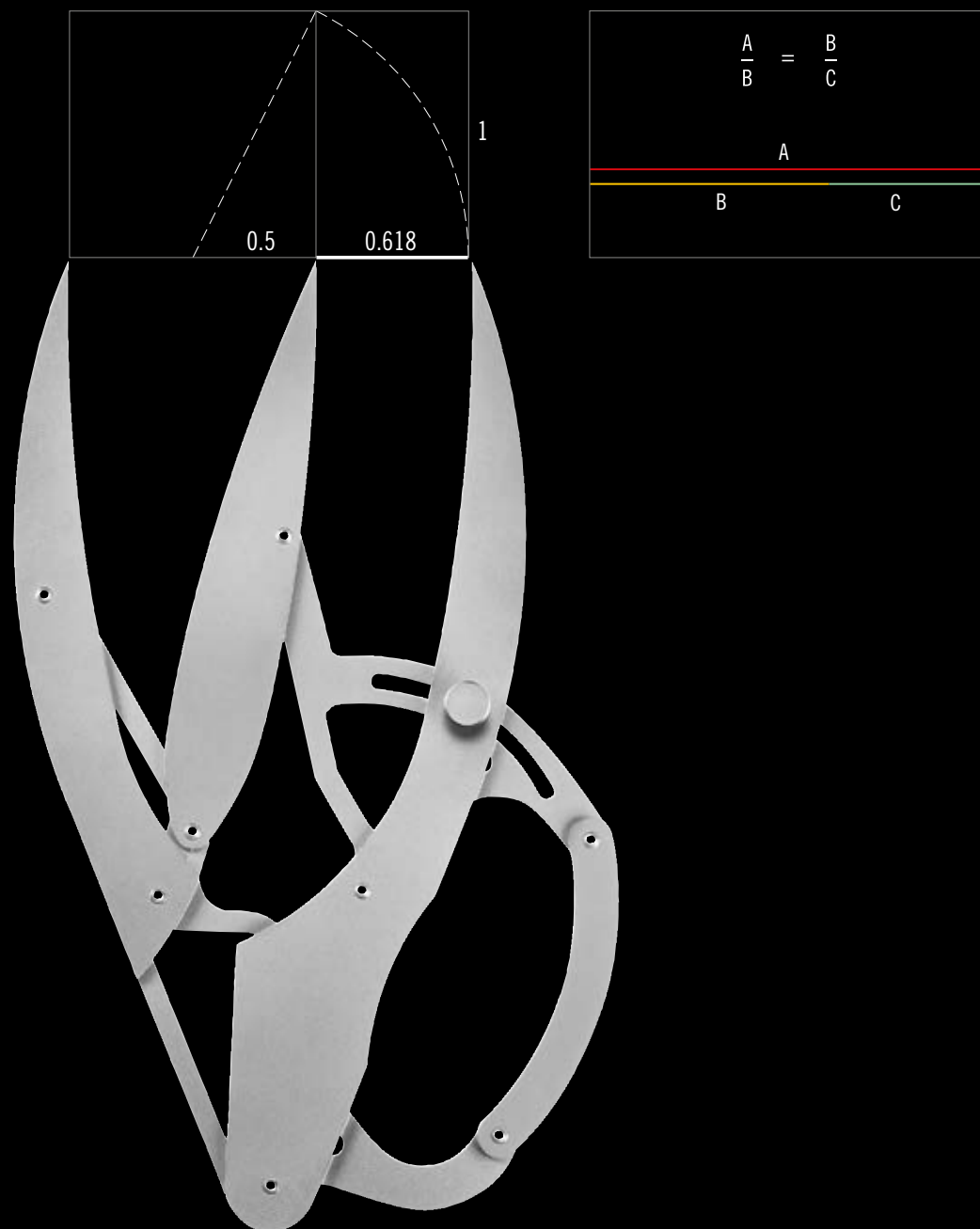

Descrição

Estojo de Compasso Golden Section, contendo sortimento de 6 blocos de esquemas pré-impressos e instruções

Artigo no.

6010

Compasso para registo
da regra de ouro!

1 2 3 5 8 13 21 34 55 89 144 233 377 610 987 1597 2584 4181 6765 10946 17711 28657

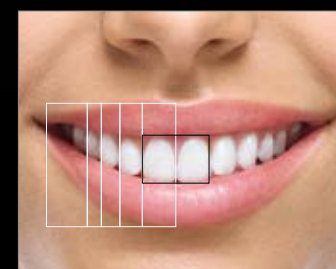

UM UTENSÍLIO FASCINANTE

Golden Section Divider permite assimilar e compreender « fisicamente » o conceito. Esteja ele ligeira ou largamente aberto, o compasso « Proporção Áurea » indica sempre dois segmentos, respeitando a « Regra de Ouro ». Fabricado em aço inoxidável da mais alta qualidade e cuidadosamente montado, o compasso « Proporção Áurea » é uma pequena maravilha em mecanismo de precisão. Encontra-se disponível em estojo próprio, acompanhado de instruções precisas e de um sortido de pequenos blocos pré-impressos «Golden Section » é de grande utilidade.



A REGRA DE OURO EM ODONTOLOGIA

Muitos estudos demonstram que a regra de ouro está presente na harmonia do sorriso e da dentição (ver imagem abaixo). O compasso da Proporção Áurea e os seus blocos de esquemas pré-impressos permitem descobrir em apenas alguns segundos o objetivo ideal teórico em relação a uma situação real na boca. Informações interessantíssimas e muito úteis para :

- Reconstruções estéticas
- Prótese total
- Posicionamento-inclinação-eixo dos dentes
- Enceramentos diagnósticos



As « Marcas da Secção Áurea » impressas em papel (sortido de blocos fornecidos no estojo) são muito úteis para registos em boca e para trabalhos sobre modelos.

VENEER ME

Graças a veneerME, poderá não apenas transportar, mas também manipular as suas facetas em cerâmica, híper delicadas, em totais condições de segurança!

Segurança máxima para suas facetas.



O sticky-pad em poliuretano

A base do veneerME é recoberta por um disco em gel poliuretano colante. As facetas são depositadas sobre ele, pela superfície vestibular e aderem naturalmente. Todo o processo de preparação da parte interna da faceta (ataque ácido, sinalização) pode ser realizado nesta posição, **sem medo de que a faceta escorregue ou caia no chão**. O material é resistente e pode ser reutilizado várias vezes. Também é facilmente substituível caso venha a deteriorar-se.

Com as facetas já posicionadas, a moldura de membrana é presa à base do veneerME para uma fixação ainda maior. **A membrana ultrafina em nylon adapta-se delicadamente ao formato da faceta**, contribuindo para a sua estabilidade. Resta apenas fechar a caixa e seu trabalho está pronto para ser entregue. A moldura da membrana pode ser substituída – se necessário – após várias utilizações.

Enorme vantagem: a membrana é permeável! Noutras palavras, o profissional pode continuar com os procedimentos de lavagem e secagem depois de reposicionar a moldura da membrana sobre a base. Deste modo, pode trabalhar nas melhores condições de segurança possíveis.

SMILELINE 2023

Descrição	Artigo no.
veneerME, sortido com 3 unidades completas, 3 discos de poliuretano de reposição e 3 molduras de membrana de reposição	2600
veneerME, discos de poliuretano de reposição (10 peças)	2610
veneerME, molduras de membrana de reposição (10 peças)	2620
veneerME, Mini-sortido com 1 unidade completa, 1 disco de poliuretano e 1 moldura de membrana de reposição	2600-1



HOLDING GEL

Gel para fixação provisória.

FÁCIL UTILIZAÇÃO

Uma pequena gota sobre o troquel é suficiente para fixar muito bem – e provisoriamente – no modelo, facetas delicadas em cerâmica e restaurações em cerâmica pura. Holding Gel é muito apropriado para **o controlo dos pontos de contato, aplicação de massas de correção, para trabalhos com modelo antagonista**, ou qualquer outra tarefa que requeira uma boa fixação da peça no modelo.

Transparente, não influencia a cor da restauração, e dissolve-se integralmente na água, não deixando resíduos após a queima da cerâmica.

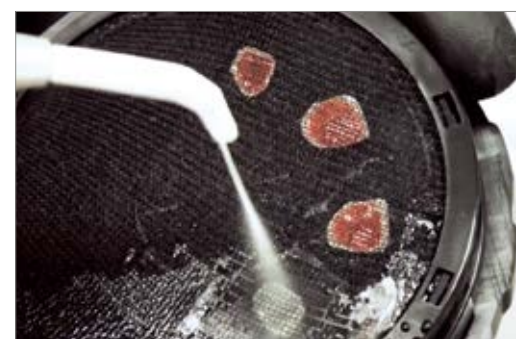

Descrição	Artigo no.
Holding Gel, 2x 6 ml	5110

MICRO-VIBES 2

Micro-Vibes é um utensílio vibrante com pontas intercambiáveis, do tamanho de uma caneta. Mostra-se muito mais eficaz que um pincel, em termos de rapidez e qualidade do trabalho, na hora de aplicar diversos tipos de materiais em pasta.

Nos últimos anos, as técnicas de caracterização (staining) da cerâmica experimentaram uma enorme sofisticação com a chegada de materiais de fresagem incrivelmente eficazes. Micro-Vibes, quando usado com a ponta dupla, não encontra concorrência quando o assunto é eficiência, precisão e conforto durante o trabalho. Ele permite que a massa de glaze ou correção seja aplicada de modo uniforme, para que em seguida sejam aplicados os corantes, com uma precisão extrema... e em apenas uma queima!

A espátula em material sintético será muito útil para misturar as massas cerâmicas (homogeneidade – eliminação das bolhas de ar), o que também vale para a mistura/ativação dos stains corantes em seu frasco ou no casulo da placa de mistura.

Você encontrará sem dúvida várias outras aplicações para o seu Micro-Vibes:

- opacos em pasta
- forradores
- inclusão no revestimento
- fechamento das ameias durante a estratificação

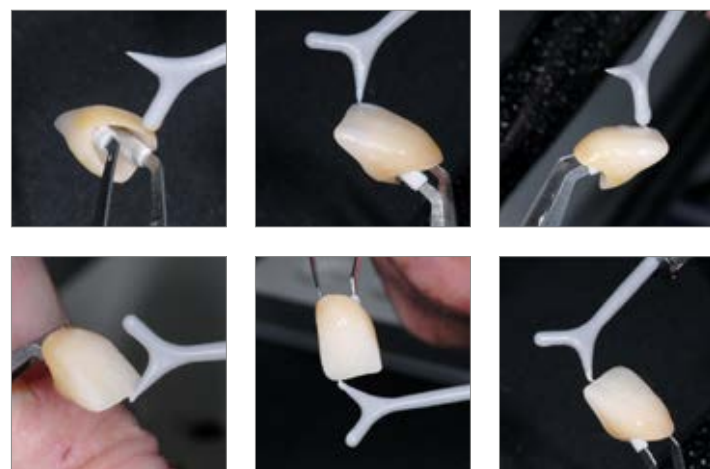

Descrição	Artigo no.
Micro-Vibes 2, conjunto completo : Micro-Vibes, 1 ponta dupla, 1 espátula, 1 pilha AAAA	02000-MV2
Micro-Vibes 2, Espátula (3 peças)	02010-MV2
Micro-Vibes 2, Ponta dupla (3 peças)	02025-MV2



SMILELINE 2023



Ergonômico:
Novo mandril mudança rápida de utensílio

Eficácia / precisão:
Botão pulsante que permite trabalhar com pequenos toques

HOLD'ON BAG

QUANDO PRECISA DE UMA TERCEIRA MÃO

Hold'On Bag é um pequeno saco feito de camurça e cheio com uma mistura de areia fina e cera. Facilmente pode modelá-lo e escolher o ângulo ideal para posicionar um pequeno objeto.

- Quando trabalha com pequenas peças no modelo
- Quando precisa que um modelo ou um objeto fique numa determinada posição
- Para tirar fotografias
- Para medições do seu modelo com o OPTISHADE



1500
Hold'On Bag preto
(2 peças)



AGRADECIMENTOS !

Esperamos ter despertado a sua curiosidade e o ter convencido, através das páginas deste catálogo!

A aventura da Smile Line, que teve início em 1994, realmente aproveitou cooperações fantásticas, sugestões e conselhos de especialistas, sem os quais tudo isto não teria sido possível. Por este motivo, queremos expressar o nosso agradecimento do fundo do coração a:

- aos muitos líderes de opinião e amigos, que são convencidos pelos nossos produtos e acreditam na Smile Line
- ao nosso parceiro Styleitaliano pelos muitos projetos em parceria
- aos nossos distribuidores que se identificam com a nossa marca toda a empresa subcontratada, sem a qual seria impossível manter o nosso nível de qualidade
- a si, claro, nosso cliente convicto, que nos impulsiona a seguir em frente e a melhorar constantemente
- caso uma das suas viagens o traga à Suíça, não hesite em entrar em contacto connosco, uns dias antes: será para nós uma alegria e uma honra recebê-lo e fazê-lo sentir a filosofia da Smile Line por dentro!

Sinceramente
A equipa Smile Line



Smile Line ☺

made in switzerland

Smile Line SA
Z.I. La Clef 5
PO Box 229
CH-2610 St-Imier · Switzerland
Tel. +41 32 944 22 44
Fax +41 32 944 22 45
mail@smileline.ch
www.smileline.ch

