



Smile Line

made in switzerland



TRANSITIONS

... 4 ans se sont écoulés à toute vitesse depuis la parution du dernier catalogue général Smile Line ! 4 années qui nous ont aussi montré que notre société est en train de subir des mutations exceptionnelles sur beaucoup de plans.

Ausi, c'est un immense bonheur pour nous de revenir vers vous avec un nouveau catalogue qui comprend toutes les nouveautés Smile Line lancées sur le marché ces dernières années.

Si depuis bientôt 30 ans, Smile Line s'est construit une réputation de leader tant au niveau de l'exclusivité de ses produits que de leur qualité et côté innovant, 2023 sera une année à marquer d'une pierre blanche grâce au nouveau et révolutionnaire Optishade (mesure numérique des teintes des dents) qui a demandé plusieurs années de développement, présenté en pages 44 à 47!

Oui, la mesure numérique de la teinte des dents fait aujourd'hui partie des immenses défis dans notre branche et nous sommes incroyablement fiers et heureux d'avoir réussi, avec nos partenaires de Styleitaliano, à mettre la barre très très haut avec Optishade.

Nous nous réjouissons de vous accompagner dans cette découverte au travers des stages que nous organisons régulièrement dans notre centre de formation (informations régulièrement mises à jour sur notre site internet – www.smileline.ch)

En vous souhaitant une très agréable lecture !

Olivier Schaeren
CEO et fondateur



Centre de formation
sur www.smileline.ch

« Avec Optishade, nous sommes bien au-delà d'une simple transition : il s'agit d'une incroyable révolution qui ouvre une fenêtre sur un monde entièrement nouveau et fascinant ! »



I CREATE...
WE CREATE



INDEX

INSTRUMENTS CÉRAMIQUE

Manches et modules de base	06-07
Modules pinceaux & instruments céramique	08-09
Set d'instruments céramique	10-11
Equilibrium & FlexMount	11
RSPCT	12-13
Pinceaux N.era	14-15
Pinceaux N.era bRRRush	16-17
Pinceaux N.era [Njoy]	18
H2O	19

PLAQUES CÉRAMIQUE

SlimPad Micro	22-23
SlimPad PRO-B, build-up	24-25
Wet'n'Dry SlimPad	26-27
iMix!	28
United Colors by D.Vinci	29
SlimPad PRO-S, stains	30-31
Tinto	32-33

CIRE ET COMPOSITE

SlimPad PRO-C, compo	36
Set et modules instruments pour composite	37
Moules silicone N-Architect Anteriors & Posteriors	38
Micro-Vibes 2	39
Set et modules instruments universels et cire	40-41
Cires High Precision	41

PRISE DE TEINTE ET PHOTOGRAPHIE

Optishade Styleitaliano	44-47
Smile Lite MDP2	48-51
Smile Lite	52
Flexipalette	53

ACCESSOIRES IMPLANTOLOGIE

Tournevis d'implants laboratoire	56-57
Tournevis d'implants « clinic » SIDEKICK	58-59

ACCESSOIRES

Pince base implants	62
Échantillonneur	63
Zir.Care	64
Organ.ez	65
Golden Section	66-67
venerME	68-69
Micro-Vibes 2	70
Hold'on Bag	71

REMERCIEMENTS

72

INSTRUMENTS CÉRAMIQUE

SMILELINE 2023



100% modulables



Excellence et ergonomie.

Sur plus de 10 pages, nous vous dévoilons le summum de l'instrumentation pour le céramiste – en commençant ci-dessous par les possibilités au niveau des manches. Tous sont réalisés avec le plus grand soin dans des **matériaux nobles de très haute qualité** : aluminium anodisé noir, fibre de carbone et trois essences de bois précieux.

À vous de choisir ce qui correspond le mieux à votre personnalité et tempérament !

MANCHES

ALUMINIUM
ANODISÉ NOIR



4000-As
Manche cannelé
court



4000-A
Manche cannelé
standard



4000-AH
Manche cannelé long
conique

FIBRE DE
CARBONE



4100-CAs
Manche carbone
court



4100-CA
Manche carbone
standard



4100-CAL
Manche carbone
long conique

PALISSANDRE



4100-PAs
Manche palissandre
court



4100-PA
Manche palissandre
standard



4100-PAL
Manche palissandre
long conique

ÉBÈNE



4100-EBs
Manche ébène du
Mozambique court



4100-EB
Manche ébène du
Mozambique
standard



4100-EBL
Manche ébène du
Mozambique long
conique

BOIS DE
VIOLETTE



4100-VIs
Manche bois de
violette court



4100-VI
Manche bois de
violette standard



4100-VIL
Manche bois de
violette long conique



4000-B
Douille borgne



4000-BS
Douille borgne
courte



4000-BC
Douille borgne
tronquée

**MODULES PINCEAUX
ET INSTRUMENTS CÉRAMIQUE**

SMILELINE 2023

La plus haute qualité, la plus grande précision !

Hors normes et exclusive, **INSTRUMENT by Smile Line** est une ligne d'instruments 100% modulables, qui vous permet une personnalisation quasi sans limite.

FABRICATION – chaque combinaison d'outil a nécessité plus de 50 opérations avant d'être rigoureusement contrôlée et emballée. Les pièces mécaniques sont réalisées en Suisse par nos sous-traitants spécialistes en horlogerie et en micromécanique. Les outils/pointes, de la plus haute qualité, sont **de provenance suisse et européenne**.

Avec INSTRUMENT by Smile Line, vous composez votre propre sélection d'outils selon vos besoins, vos goûts et votre sensibilité. À tout moment, vous avez la possibilité de compléter votre collection et la faire évoluer à votre guise.

4100-XR
Tête de pinceau Kolinsky #8-R

4000-V6
Module pinceau Kolinsky #6

4001-V6 (2 pcs)
Têtes de rechange #6

4000-W
Module pinceau Kolinsky #4

4001-W (3 pcs)
Têtes de rechange #4

4000-MOS
Module pinceau Kolinsky S. Mosconi #4

4000-CT
Cat-Tongue mélange unique de poils naturels et synthétiques

4000-N
Module pinceau glaze #2

4001-N (5 pcs)
Têtes de rechange #2

4000-O
Module pinceau stains #3/0

4001-O (5 pcs)
Têtes de rechange #3/0

4000-VD
Module pinceau DUST

FL-4020-ZR
Spatule zircone sur connexion flexible

4000-ZR
Module spatule zircone

4000-OP1
Module instrument p. opaques, petite bille Al₂O₃

4001-OP1
Billes de rechange (2 pcs)

4000-OP2
Module instrument p. opaques, grande bille Al₂O₃

4001-OP2
Billes de rechange (2 pcs)

4000-R
Module condenseur, éjecteur de pins

4000-Q
Module curette longue

4000-SG1-N
Module Soft-Grip simple

4010-SG1-N
Instrument complet 4000-A + BS + SG1-N

4000-SG2-N
Module Soft-Grip double

4010-SG2-N
Instrument complet 4000-A + BS + SG2-N

4000-SG3-N
Module Soft-Grip mini

4010-SG3-N
Instrument complet 4000-A + BS + SG3-N

4000-LO
Module pinceau opaque large

4001-LO (5 pcs)
Têtes de rechange

4000-M
Module pinceau opaque

4001-M (5 pcs)
Têtes de rechange

4000-Sy0
Module pinceau SynTec #0

4001-Sy0 (5 pcs)
Têtes de rechange #0

4000-Sy3/0
Module pinceau SynTec #3/0

4001-Sy3/0 (5 pcs)
Têtes de rechange #3/0

4000-STE
Module sonde de profondeur pour céramique graduée 0.5 mm

Une idée de Stefano Esposito

4000-GUM-S
Module pinceau pour texture surface gencive, Souple

Design d'Eduardo Setien

4000-GUM-H
Module pinceau pour texture surface gencive, Dur

Design d'Eduardo Setien

4000-P5
Module spatule flex 0.1 mm

4000-P
Module lame pour céramique

4000-CR
Module lime Hedstrom

4001-P
Lame standard 75 µ (5 pcs)

4001-P1
Lame microdentée 75 µ (5 pcs)

4001-P2
Lame ajourée 75 µ (5 pcs)

4001-P3
Lame neutre 75 µ (5 pcs)

4001-P4
Lime Hedstrom (3 pcs)

4001-P5
Spatule flex 0.1 mm (5 pcs)

Assortiment de lames

4001-ZN
Asst. Lames, 1 pce de chaque

PORCELAIN INSTRUMENT SET

Le « **Set Céramique** » est taillé à la mesure de vos besoins.

Une partie des outils sont de purs développements et innovations Smile Line (spatule ZR, instrument opaque, Soft-Grip, instrument condenseur, RSPCT). Certains sont plus traditionnels comme par exemple les instruments de découpe (lames xx-fines, lime, curette). Le confort de travail et la précision de nos pinceaux exclusifs RSPCT sauront vous convaincre!

Nous sommes convaincus que cette trousse d'outils vous suivra durant des années. **Vous allez faire des envieux !**

Information importante : pour ceux qui préfèrent le modelage de la céramique avec nos pinceaux N.era ou Kolinsky, le même set d'instruments existe en "configuration N.era" et en "configuration Kolinsky". Vous trouverez les numéros d'article ici à droite.

Tout simplement
parce que vous aimez
votre travail.

SMILELINE 2023



Description	N°Art
Set de 8 instruments céramique avec pinceaux RSPCT #8-R et #1, Au total 8 outils sur 6 manches en aluminium anodisé noir, assortiment lames x-fines, micro-fibre	14050-RSPCT
Set de 8 instruments céramique avec pinceaux #8 et #1 en fibre N.era, manches en aluminium anodisé noir, assortiment lames, micro-fibre	14050-NN
Set de 8 instruments céramique avec pinceaux #8-R et #3/0 en Kolinsky, manches en aluminium anodisé noir, assortiment lames, micro-fibre	14050-KN
Etui vide pour instruments: carton laminé mat, fermeture avec aimants, micro-fibre	14999



FLEXMOUNT CONNECTEUR FLEXIBLE



FlexMount est une connexion flexible (en caoutchouc naturel) qui permet de coupler manche et outil pour un nouveau feeling de travail. Créé tout spécialement pour notre spatule ZR et nos pinceaux de montage céramique.

FL-4000
Connexion flexible
(2 pcs)



FL-XXX
Découvrez toutes
nos références
FlexMount sur
notre site internet

EQUILIBRIUM PORTE-INSTRUMENTS

Un support de table
digne de vos outils
personnels.



14002
Equilibrium,
porte-instruments

RSPCT

POUR UN ENVIRONNEMENT PLUS RESPECTUEUX. UNE QUESTION DE CHOIX.

Depuis des décennies -et aujourd'hui encore- la majorité des fabricants dentaires se font les ambassadeurs des pinceaux en poil de martre rouge Kolinsky. Ceux-ci étant présentés comme étant la meilleure option de qualité pour le montage céramique.

Chez Smile Line, voilà plus de 20 ans que nous mettons beaucoup d'énergie pour **trouver des alternatives à l'utilisation de matières animales.**

Aujourd'hui démarre une nouvelle histoire avec le lancement de RSPCT by Smile Line : Une nouvelle collection de pinceaux céramiques utilisant un mélange révolutionnaire de filaments 100% synthétiques.

Pinceaux RSPCT. Pour montage céramique, pour glazure et pour stains.

- Incroyable stabilité de la pointe
- Pointe hyper acérée
- Très bonne nervosité/ressort
- Absorption d'eau idéale
- Longue durée de vie



4500-RSPCT-8R
RSPCT, pinceau complet #8R

4501-RSPCT-8R
RSPCT, Têtes de rechange #8R, (2 pcs)

4500-RSPCT-6R
RSPCT, pinceau complet #6R

4501-RSPCT-6R
RSPCT, Têtes de rechange #6R, (2 pcs)

4500-RSPCT-3
RSPCT, pinceau complet #3

4501-RSPCT-3
RSPCT, Têtes de rechange #3, (2 pcs)

4500-RSPCT-1
RSPCT, pinceau complet #1

4501-RSPCT-1
RSPCT, Têtes de rechange #1, (2 pcs)

SMILE LINE 2023

RSPCT LONG TIP

Pour ceux d'entre vous qui préfèrent une pointe extrêmement effilée.



4500-RSPCT-8LT
RSPCT, pinceau complet #8LT

4501-RSPCT-8LT
RSPCT, Têtes de rechange #8LT, (2 pcs)

4500-RSPCT-6LT
RSPCT, pinceau complet #6LT

4501-RSPCT-6LT
RSPCT, Têtes de rechange #6LT, (2 pcs)

4500-RSPCT-asst
RSPCT, Set comprenant : 1x pinceau complet #8Regular, 1x tête #6Regular, 1x tête #3, 1x tête #1



PINCEAUX N.ERA

SMILE LINE 2023



4200-Asst
N.era Brush collection, set complet:
8-Macchiato, 6-Cappuccino, 4-Moka, 1-Ristretto

Précision du montage
céramique : repousser
les limites connues !

N.era – pour « nera » (noire en italien – la couleur de la virole) ou pour « new era » (nouvelle ère). Les pinceaux Smile Line N.era innovent et sont fabriqués à partir d'une fibre artificielle d'un type nouveau, exclusive dans l'industrie dentaire. Nous parlons ici d'un filament polyamide bénéficiant de divers traitements chimiques spéciaux.

Clairement, il vous sera **difficile de trouver un autre pinceau ayant à la fois une pointe aussi acérée, stable et nerveuse**. Les commentaires de nos laboratoires pilotes et des nombreux utilisateurs sont élogieux et très enthousiastes. Les pinceaux N.era offrent un nouveau confort de travail et **repoussent les limites dans la précision du montage céramique**.

Autre avantage unique: il suffit de passer la tête N.era à la vapeur pour la régénérer. Elle en ressortira comme neuve. C'est ce qui fait que les pinceaux N.era ont une longue, très longue durée de vie.



4200-8
N.era #8
Pinceau complet

4201-8
Têtes de rechange
N.era #8 [2 pcs]

4200-6
N.era #6
Pinceau complet

4201-6
Têtes de rechange
N.era #6 [2 pcs]

4200-4
N.era #4
Pinceau complet

4201-4
Têtes de rechange
N.era #4 [2 pcs]

4200-1
N.era #1
Pinceau complet

4201-1
Têtes de rechange
N.era #1 [2 pcs]

N.ERA BRRRUSH

SMILE LINE 2023



Pré-condensez vos masses céramiques.

Alors que bRRRush reprend la tête révolutionnaire N.era, une « zone de vibration » a été usinée sur son manche.

En passant l'ongle de votre index sur cette zone, vous créez une micro-vibration qui se propage jusqu'à la pointe du pinceau. La petite portion de céramique sur votre pinceau va se transformer en une gouttelette dont le gros de l'humidité se trouve sur l'extérieur. Celle-ci est très facile à déposer sur votre montage.

L'avantage de cette technique réside dans le fait que nettement moins d'air est inclus lors du montage, **synonyme de moins de porosités dans la céramique après cuisson.**



Pour plus d'informations, regardez la vidéo.

- 4200-bRRR-8**
N.era bRRRush #8, pinceau complet
- 4201-8**
Têtes de rechange #8, 2 pces
- 4200-bRRR-6**
N.era bRRRush #6, pinceau complet
- 4201-6**
Têtes de rechange #6, 2 pces
- 4200-bRRR-4**
N.era bRRRush #4, pinceau complet
- 4201-4**
Têtes de rechange #4, 2 pces
- 4200-bRRR-1**
N.era bRRRush #1, pinceau complet
- 4201-1**
Têtes de rechange #1, 2 pces
- 4000-AH-bRRR**
bRRRush manche Aluminium



4200-bRRR-Asst
N.era bRRRush Set complet: #8, #6, #4, #1

[NJOY] N.ERA

La version ULTRA-légère
du pinceau N.era!

À la demande de certains clients, nous avons complété la gamme de pinceaux N.era avec [Njoy]: **de la couleur, beaucoup de gaieté et de fraîcheur, mais également des pinceaux ultra-légers!**

Le manche [Njoy] est creux, injecté en thermoplastique-ABS puis surmoulé d'une fine épaisseur de silicone au toucher extrêmement doux et au grip incomparable.

VOTRE KIT PERSONNALISÉ:

Avec la philosophie [Njoy] vous pouvez **composer votre propre kit de pinceaux selon votre propre goût**. Il vous suffit de définir la couleur de manche que vous souhaitez recevoir pour chacune des quatre grandeurs de têtes - références à droite. Votre revendeur Smile Line se chargera de composer un kit personnalisé selon votre souhait!

Important: Les têtes des pinceaux [Njoy] N.era ne sont pas interchangeables. Nous avons préféré cette option dans le but de réduire au maximum le poids des pinceaux. Nous économisons aussi une pièce de décolletage, ce qui a un impact favorable sur leur coût.

SMILELINE 2023



Mojito

#8 4200-MOJ-8 #4 4200-MOJ-4
#6 4200-MOJ-6 #1 4200-MOJ-1

Bloody Mary

#8 4200-BLO-8 #4 4200-BLO-4
#6 4200-BLO-6 #1 4200-BLO-1

Sex on the beach

#8 4200-SOB-8 #4 4200-SOB-4
#6 4200-SOB-6 #1 4200-SOB-1

Cosmopolitan

#8 4200-COS-8 #4 4200-COS-4
#6 4200-COS-6 #1 4200-COS-1

Blue Lagoon

#8 4200-LAG-8 #4 4200-LAG-4
#6 4200-LAG-6 #1 4200-LAG-1

Yellow cab

#8 4200-YEC-8 #4 4200-YEC-4
#6 4200-YEC-6 #1 4200-YEC-1

H₂O

Hygiène, logique,
ergonomie.



H₂O est l'accessoire indispensable qui complète votre poste de travail céramique, juste à droite ou au gauche de votre plaque de mélange. Cette station universelle vous permet tout à la fois de **rincer votre pinceau** dans de l'eau propre, de **le lisser pour lui conférer une pointe acérée** sur une éponge en viscosse et finalement de **le stocker verticalement** dans un récipient indépendant afin d'éviter qu'il ne sèche.

Tous les composants de H₂O sont indépendants les uns des autres, si bien que vous pouvez changer l'eau du récipient principal sans avoir à toucher le récipient de stockage... ou vice-versa. La zone d'attache du récipient de stockage permet une rotation de ce dernier sur sa base dans un angle de 60° selon votre préférence ou selon que vous soyez droitier ou gaucher.



Description	N°Art.
H ₂ O set complet: base, gobelet rond, gobelet de stockage avec couvercle, éponge viscosse (2 pces)	4400
Gobelet rond	4410
Gobelet de stockage avec couvercle	4420
Eponge en viscosse (2 pces)	4430



PLAQUES CÉRAMIQUES



SLIMPAD MICRO

MICRO-LAYERING SOLUTIONS

D'après une idée de **Thomas Stefan Sing** (MTD) à Bogenhausen (DE) : SlimPad Micro est une mini plaque de mélange pour céramique complètement en phase avec les nouveaux matériaux utilisés dans les laboratoires dentaires. Très compacte, couvercle équipé d'aimants, peut s'utiliser avec ou sans strip PVA pour garder les masses humides.

SMILE LINE 2023



16010 - Set complet
Set micro-layer de base : 1 Slimpad micro de chaque, noire et blanche, 1 pinceau de chaque, N.era intenso-1 et -4

Solutions innovatrices
pour micro-stratification.



16100 - Noires
Set de 3 plaques slimpad micro noires



16200 - Blanches
Set de 3 plaques slimpad micro blanches

PINCEAUX N.ERA INTENSO-1 ET -4

Les pinceaux N.era redéveloppés et adaptés aux matériaux de recouvrement modernes sur monolithique. Une suggestion de **Enrico Ferrarelli** (MTD) à Rome (IT) : selon lui, ces pinceaux sont uniques en alliant à la fois une haute résilience (nécessaire pour les masses à viscosité élevée) et une pointe hyper-acérée extrêmement stable. Ils offrent une précision extrême avec un confort de travail inégalé... en même temps qu'une très longue durée de vie.

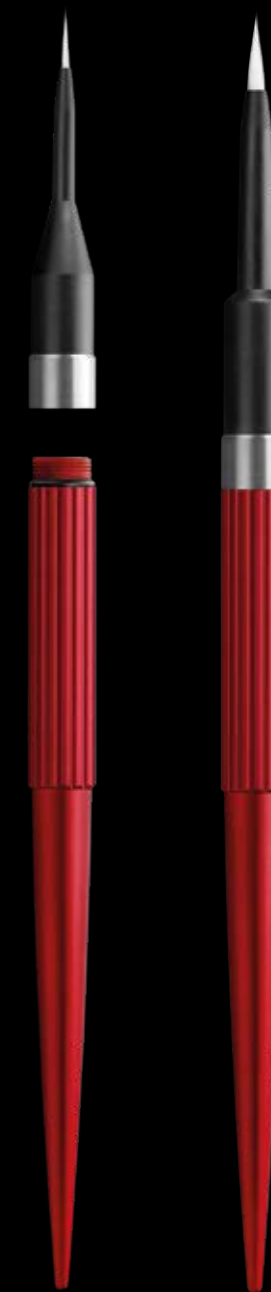

4200-INT-1
N.era Intenso #1
Pinceau complet

4201-INT-1
N.era Intenso #1
Têtes de rechange
(2 pcs)

4200-INT-4
N.era Intenso #4
Pinceau complet

4201-INT-4
N.era Intenso #4
Têtes de rechange
(2 pcs)

SLIM PAD PRO – BUILD-UP

PLAQUES DE MÉLANGE EN CÉRAMIQUE

Egoïsme pur.

Sortir des sentiers battus. Être curieux. Se poser la question « pourquoi » ou « pourquoi pas ». Tout ceci relève d'une attitude, d'une philosophie et d'une intentionnalité. C'est ce qui fait que Smile Line réussit à imposer de nouvelles tendances. Avec passion et enthousiasme.

La SlimPad PRO en est une nouvelle preuve. La plaque de mélange céramique la plus exclusive du marché. **Vous allez faire des envieux!**

- Surface de travail en verre trempé 115 x 204 mm (blanc ou noir)
- Système d'hydratation Wet'n'Dry avec filtres absorbants
- Base et couvercle: usinage haute précision dans de l'aluminium massif
- Surfaces: micro-billées et anodisées pour un toucher tout en douceur
- Ultra-fine: la base fait seulement 5.6 mm (!)
- Ergonomique et très compacte

Taille réelle 1:1



SMILE LINE 2023

CHARNIÈRES AMOVIBLES ET MAGNÉTIQUES POUR VOTRE SLIMPAD PRO



Si vous souhaitez pouvoir détacher le couvercle de votre SlimPad PRO, il est possible de changer les charnières avec celles présentées ici (option).



Description	N°Art.
SlimPad PRO-B build-up, set complet: récipient-couvercle, plaque blanche en verre avec fentes, 10 strips noirs	15100-BW (white)
Plaque en verre blanche 240 x 15 mm	15110-BW
SlimPad PRO-B build-up, set complet: récipient-couvercle, plaque noire en verre avec fentes, 10 strips noirs	15100-BB (black)
Plaque en verre noire 240 x 15 mm	15110-BB
Strips noirs (10 pcs)	15120-B
Etui exclusif fabriqué à partir de PET recyclé, étudié pour la protection et le transport de votre SlimPad PRO (voir p.31)	15999
SlimPad PRO, charnières amovibles et magnétiques (2pcs)	15001

SLIM PAD

WET'N'DRY



SMILELINE 2023

La nano-technologie à votre service!

Notre modèle SlimPad est la synthèse de toutes les demandes qui nous ont été communiquées par beaucoup d'entre vous! Et nous sommes très fiers du résultat proposé par notre équipe de design. Les points essentiels du cahier des charges ont été totalement respectés:

- base de travail aussi fine que possible et proche de la surface de la table: 10 mm de haut
- surface de travail aussi proche que possible de l'utilisateur: 20 mm
- très compacte et design minimaliste
- format laptop et facile à emporter avec soi pour un stage
- empilable
- couvercle amovible
- surface de travail de 240 x 135mm

La surface de travail de votre plaque Wet'n'Dry SlimPad est une plaque en verre dans laquelle des fentes ont été réalisées. Vous insérez dans ces dernières les strips noirs PVA qui absorbent le liquide se trouvant dans le réservoir. Votre céramique, au contact des strips humides, gardera sa consistance idéale durant des jours entiers, tant qu'il y aura du liquide dans le réservoir.

NANO-hydrophobic

Avec votre set Wet'n'Dry SlimPad, vous recevez un flacon de « NANO-hydrophobic solution ». Il s'agit d'un produit magique avec lequel vous traitez la surface du verre. En faisant ceci, vous réduisez considérablement sa tension superficielle. Le résultat: **vos masses gardent leur cohésion et restent compactes, la surface de travail reste plus propre** – bref, un confort de travail encore meilleur!



Description	N°Art.
Wet'n'Dry SlimPad blanche, set complet : récipient-couvercle, plaque en verre avec fentes, 10 strips noirs, NANO solution hydrophobique	13090-WHITE
Wet'n'Dry SlimPad noire, set complet : récipient-couvercle, plaque en verre avec fentes, 10 strips noirs, NANO solution hydrophobique	13090-BLACK
Plaque en verre 240 x 135 mm, 10 strips noirs, NANO solution hydrophobique 15 ml	13091
«The Black Ones», strips noirs absorbantes en PVA, 10 pcs	11094-B
NANO solution hydrophobique, 15 ml	1160

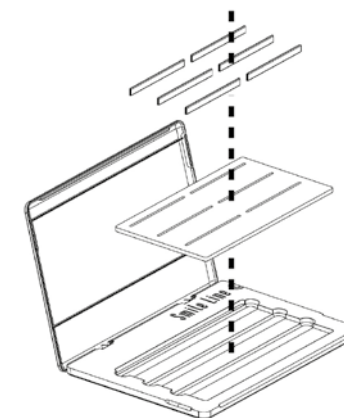

iMIX!

LIQUIDE À MODELER UNIVERSEL POUR CÉRAMIQUE

Le liquide iMix ! est une formule développée par **Dominique Vinci** (MTD) à Genève. Ses tests se sont essentiellement déroulés avec des masses basse-fusion, ce liquide peut donc être considéré comme universel.

Vous serez impressionné par la consistance crémeuse qu'il confère à vos masses céramique, rendant ainsi le modelage plus confortable.

iMix ! prolonge également le temps de travail, ce qui est appréciable pour les travaux de plusieurs unités.

Enfin, iMix ! est proposé à un tarif défiant toute concurrence comparé aux liquides des fabricants de céramiques.



1172
iMix, liquide à modeler pour
céramique haute et basse
fusion / 5000ml

1170
iMix, liquide à modeler pour
céramique haute et basse
fusion / 2000ml

1171
iMix, liquide à modeler pour
céramique haute et basse
fusion / 1000ml

SMILELINE 2023

UNITED COLORS OF D.VINCI

Identification claire
des masses lors
du montage.

Une toute petite portion mélangée à la céramique confère à cette dernière une couleur intense. En attribuant une couleur différente à chaque masse utilisée lors d'un travail, **la visualisation de l'endroit où elles ont été placées devient extrêmement précise et confortable.**

Les colorants, par leur consistance plastique, évitent que les différentes masses céramiques ne se mélangent entre elles. United Colors brûle sans laisser de résidus et sans contaminer la céramique.

Attention : Il est important d'augmenter le temps de séchage. Les colorants sont des concentrés et ne s'utilisent pas purs – voir également notre clip vidéo sur www.smileline.ch



5200-Asst
United Colors of DVinci, 7 flacons de 10 ml



SLIM PAD PRO – STAINS

PLAQUE DE MÉLANGE POUR STAINS CÉRAMIQUE

Alors que le « staining » ne représentait auparavant que la dernière touche de maquillage, aujourd'hui avec les nouvelles technologies et matériaux de fraisage, cette opération demande une attention toute particulière et représente clairement une valeur ajoutée pour le travail final.

La nouvelle SlimPad PRO-S est sans doute le premier outil réellement pensé dans ce sens avec un nombre accru d'alvéoles pour vos colorants et une surface de mélange généreuse.

- Surface de travail blanche opaque (Al2O3), 115 x 204 mm
- 25 alvéoles + surface de mélange généreuse
- Conservation prolongée de la consistance des stains
- Base et couvercle : usinage haute précision dans de l'aluminium massif
- Surfaces : micro-billées et anodisées pour un toucher tout en douceur.
- Ultra-fine : la base fait seulement 5.6mm (!!)
- Ergonomique et très compacte



Description	N°Art.
SlimPad PRO-S "stains", set complet : récipient-couvercle, plaque de mélange blanche opaque Al2O3 avec 25 alvéoles	15300-S
Plaque de mélange blanche opaque Al2O3 avec 25 alvéoles 204 x 115 mm	15310-S

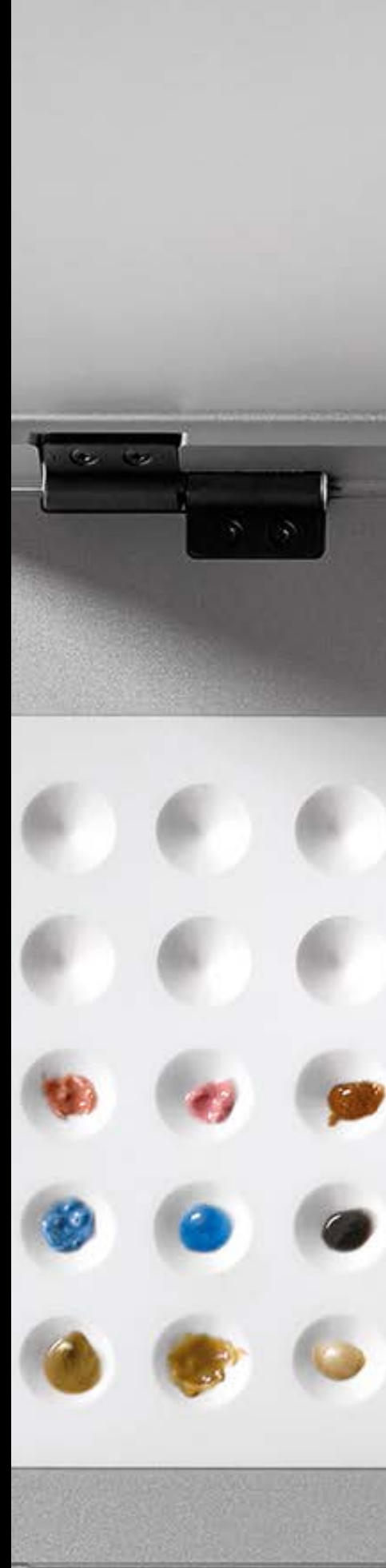

Il s'agit du même produit que sur la page précédente, également avec plaque Al2O3 mais sans les 25 petites alvéoles (seulement deux sont prévues pour le liquide). Ce modèle sera très apprécié par ceux qui désirent avoir toute liberté pour les mélanges "inter-stains".

Description	N°Art.
SlimPad PRO-S "Artist", set complet : récipient-couvercle, plaque de mélange blanche opaque Al2O3 avec 2 alvéoles	15300-S
Plaque de mélange blanche opaque Al2O3 avec 2 alvéoles 204 x 115 mm	15310-S



15999
Etui exclusif fabriqué à partir de PET recyclé, complètement idéal pour la SlimPad PRO (protection - transport).

TINTO

SMILELINE 2023

Les plaques de mélange Tinto vous permettent de conserver les produits pré-mixés, par exemple stains ou opaques, à l'abri de la poussière. Bien que de conception traditionnelle (plaque sèche réalisée en polypropylène renforcé), Tinto se distingue par **sa compacité, son design et ergonomie uniques**. Le couvercle muni d'une fenêtre panoramique en polycarbonate transparent permet de reconnaître en un coup d'œil le contenu de la plaque.

Tinto a été conçue de manière à pouvoir **être empilée l'une sur l'autre** et économiser ainsi beaucoup de place : très utile à l'heure où la plupart des laboratoires sont équipés de **plusieurs marques de céramiques**. Il sera alors très simple d'inscrire au marqueur sur la tranche de Tinto la référence du produit s'y trouvant.

Deux modèles vous sont offerts. Le premier modèle comporte 9 alvéoles de 18 mm de diamètre et une alvéole plus petite pour le liquide. Le deuxième modèle comporte quant à lui 15 petites alvéoles de 14 mm de diamètre ainsi que deux alvéoles pour le liquide. Les dimensions de Tinto, quant à elles sont de 118 x 118 x 25 mm.

Tinto est livrée par deux pièces, soit deux modèles identiques, soit un modèle de chaque.

Compactes et hermétiques.



Description	N°Art.
Tinto, set de 2 plaques de mélange, une à 9 et une à 15 alvéoles	1300
Tinto, set de 2 plaques de mélange à 9 alvéoles	1309
Tinto, set de 2 plaques de mélange à 15 alvéoles	1315



CIRE & COMPOSITE

SMILELINE 2023



Qualité supérieure
Made in Switzerland!

SLIM PAD PRO – COMPO

PLAQUE DE MÉLANGE POUR COMPOSITES PHOTO-POLYMÉRISABLES

SlimPad PRO-C: la plaque de mélange hors du commun et très exclusive pour le travail des composites photo-polymérisables.

- Verre trempé bicolore: noir pour préparation du composite et blanc pour stains
- Très facile à nettoyer, le matériau une fois durci s'enlève du verre sans laisser de traces à l'aide d'une spatule ou d'un scalpel
- Segment indépendant en silicone antiadhésif pour le liquide et petit conteneur éponge pour éliminer les excès de liquide sur l'instrument
- Base et couvercle: usinage haute précision dans de l'aluminium massif
- Surfaces: micro-billées et anodisées pour un toucher tout en douceur
- Ultra-fine: la base fait seulement 5.6 mm (!!)
- Ergonomique et très compacte



Description	N°Art.
SlimPad PRO-C composite, set complet: récipient-couvercle, plaque de mélange bicolore, insert silicone avec éponge	15200-C
Plaque de mélange bicolore	15210-C
Insert en silicone avec 2 alvéoles et éponge	15220-C
Eponges de rechange (5 pces)	15230-C

COMPOSITE INSTRUMENTS & SET

Modulable, confortable et novateur.

Tous ces outils ont été développés spécifiquement pour le modelage des composites photo-polymérisables. Les trois premiers sont des spatules exécutées en acier inox ressort, les deux suivants sont en caoutchouc synthétique dont l'énorme avantage est d'avoir une « adhérence zéro » sur le composite.

Composite instruments est partie intégrante du programme « Instrument by Smile Line » et compatibles avec tous les manches présentés en pages 6 et 7.

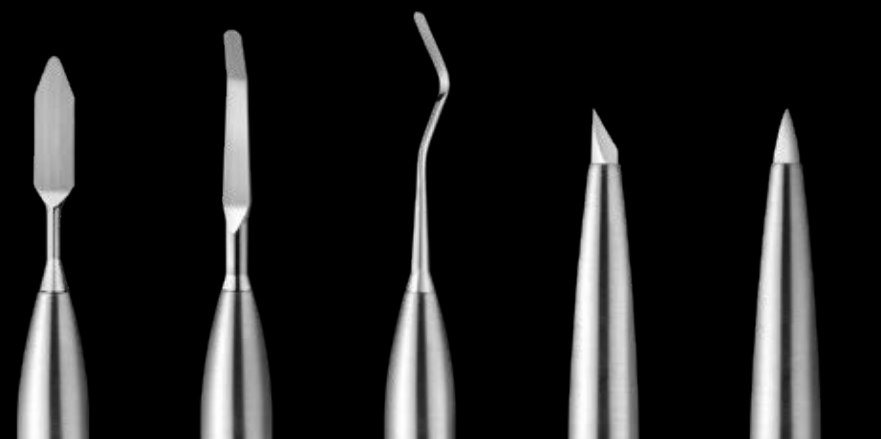

4000-S1
Module spatule composite #1

4000-S2
Module spatule composite #2

4000-S3
Module spatule composite #3

4000-R1
Module pointe caoutchouc #1, Chisel

4000-R2
Module pointe caoutchouc #2, Cone

4010-S1
Instrument complet (4000-AH + S1)

4010-S2
Instrument complet (4000-AH + S2)

4010-S3
Instrument complet (4000-AH + S3)

4010-R1
Instrument complet (4000-AH + R1)

4010-R2
Instrument complet (4000-H + R2)

14070
Set de 5 instruments pour composite, manches en aluminium anodisé noir, micro-fibre



MOULES SILICONE

N-ARCHITECT POSTERIOIRS / ANTERIORS

Fabriqués en silicone transparent, ces moules vous permettent de réaliser très facilement et très rapidement vos propres facettes en cire ou en composite.

L'assortiment **ANTERIOR** se compose de trois formes supérieures et une forme inférieure, en deux tailles, pour un total de 8 moules.

Deux tailles supérieures et deux tailles inférieures sont livrées dans le set **POSTERIOR**.

Très utile pour la réalisation de wax-ups de diagnostique et pour tous les cas de céramique pressée.



2111
New Architect, set de 8 moules antérieurs en silicone



2121
New Architect, set de 4 moules postérieurs en silicone

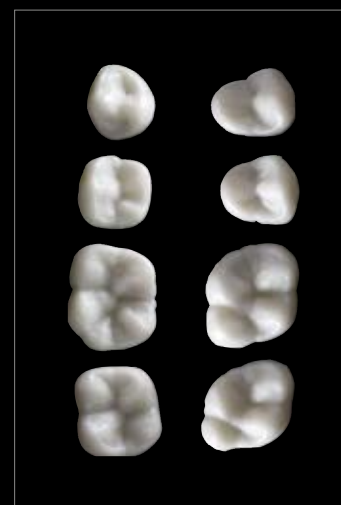

SMILELINE 2023

MICRO-VIBES 2

Good vibes
... pour vos composites
aussi!



Spatule #2 Spatule #3 Aiguille #4

Le Micro-Vibes 2 se révèle être magique pour le travail des composites en optimisant les propriétés thixotropiques de ces derniers.

- **Meilleure adaptation du composite**
- **Texture moins collante donc moins de bulles d'air**
- **Contrôle accru des épaisseurs de matériau**
- **Application plus précise**

Les pointes pour modelage du composite ci-dessus ne font pas partie du set Micro-Vibes de base et se commandent séparément. Soit en set de 3 pointes ou chaque modèle de manière unitaire.

Description	N°Art.
Micro-Vibes 2, Set complet : Micro-Vibes, 1 double pointe, 1 spatule, 1 pile AAAA	02000-MV2
Micro-Vibes 2, Set de 3 pointes pour modelage composites	02100-MV2
Spatule #2	02102-MV2
Spatule #3	02103-MV2
Aiguille #4	02104-MV2



WAX INSTRUMENT SET

INSTRUMENT BY SMILE LINE

Tradition, haute qualité, **fabrication suisse et européenne exclusive-ment**. Les instruments Smile Line pour la cire symbolisent ce qui se fait de mieux en la matière. Un set d'instruments que vous achetez une fois et qui vous accompagne durant de très nombreuses années.

Note : tous les modules présentés sur cette page sont évidemment compatibles avec les manches en pages 6 et 7.

Respect
des traditions dans
la plus haute qualité !

SMILE LINE 2023



4000-SC
Module scalpel
standard

4000-D
Module Lecron

4000-E
Module Zahle, lame

4000-F
Module Zahle,
spatule

4000-G
Module Curette
courte

4000-H
Module
1/2 Hollenback

4000-I
Module PK Thomas

4000-J
Module Aiguille

4010-SC
Scalpel complet sur
manche **4000-AH**

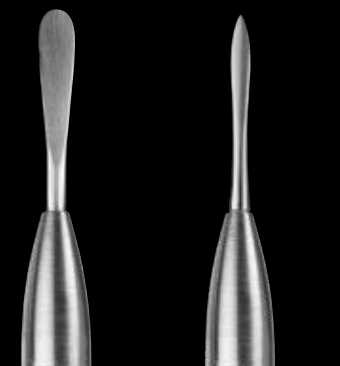

4000-S
Module Beale spatule

4000-T
Module Beale pointé



4000-U
Module marteau

Non inclus dans le kit



14060-N
Set de 10 instruments
pour cire, manches
en aluminium
anodisé noir,
micro-fibre

CIRES HIGH PRECISION

Qualité, fiabilité et
confort de travail.



2150
Cire ADD-ON
blanche, 30 g



2151
Cire POSITION, 30 g



2160
Cire High Precision
Margin, rouge, 30 g



2161
Cire High Precision
Inlay, vert clair, 30 g



2162
Cire High Precision
Modelling, vert foncé,
30 g

High Precision ADD-ON Wax

Une cire spécialement étudiée pour couler vos propres facettes dans les moules silicone. Elle est 100% organique. En chauffant très légèrement une facette réalisée avec cette cire, vous pourrez adapter sa forme sans risque de la casser.

High Precision POSITION Wax

Cette cire totalement organique est molle et collante et vous permet de fixer des éléments en cire tels que les facettes ou surfaces occlusales que vous avez coulées dans les moules silicone.

High Precision Margin Wax

Il s'agit d'une cire aux caractéristiques supérieures pour le modelage de toutes les zones marginales (chapes et inlays). Cette cire se distingue par une rétraction quasi-inexistante – cire morte.

High Precision Inlay Wax

Une cire de modelage dure pour surfaces occlusales / inlays extrêmement confortable au grattage. Ses qualités sont telles qu'elle est également indiquée pour les travaux de fraisage. L'état de surface obtenu après coulée ou pressée est extrêmement lisse.

High Precision Modelling Wax

C'est une cire dure universelle pour le modelage (chapes, armatures). Très faible rétraction, brûle sans laisser de résidus, très agréable au modelage et au grattage.

Toutes les cires Smile Line «High Precision Waxes» sont 100% organiques.

PRISE DE TEINTE ET PHOTOGRAPHIE

SMILELINE 2023



Must have



OPTISHADE

PRISE DE TEINTE NUMÉRIQUE:
LA COULEUR NUMÉRIQUE DANS
LA PAUME DE VOTRE MAIN!



SMILELINE 2023

D'aussi loin que l'on se souvienne, les développeurs et les passionnés ont essayé de trouver des alternatives à l'utilisation des teintiers commerciaux pour la prise d'une teinte en bouche. La meilleure solution jusqu'ici consistait à fabriquer ses propres échantillons et teintiers réalisés dans les matériaux effectivement utilisés, céramique ou composite. La prise de teinte à proprement parler reste alors analogue et doit être doublée d'une solide expérience.

OPTISHADE STYLEITALIANO apporte une solution inédite à la prise de teinte en bouche. Jamais encore, un appareil de prise de teinte digitale n'avait offert une telle précision et répétabilité.

La teinte mesurée est communiquée en coordonnées L*a*b*, valeurs universelles dans le monde de la colorimétrie, sans équivoque et interprétables très facilement par l'utilisateur.

Ces coordonnées L*a*b* sont soit :

- utilisées et comparées aux teintiers commerciaux les plus courants en mémoire dans la base de données de votre OPTISHADE STYLEITALIANO.
- ou alors exportées vers le logiciel Matisse qui lui, calculera pour vous toutes les recettes et mélanges de poudres céramiques nécessaires pour le cas donné.

POUR LES DÉBUTANTS LE L*A*B* DANS LE SECTEUR DENTAIRE:

Pratiquement CHAQUE teinte de dent que vous pouvez observer est simplement un mélange de gris Luminosité (L*), rouge (a*) et jaune (b*). Votre Optishade mesure avec haute précision et répétabilité ces 3 valeurs (coordonnées).



LECTURE DES COORDONNÉES DE COULEURS

L'espace colorimétrique L*a*b* décrit numériquement toutes les couleurs en trois dimensions. L* est pour la luminosité, a* et b* respectivement pour les composants de couleur vert-rouge et bleu-jaune.

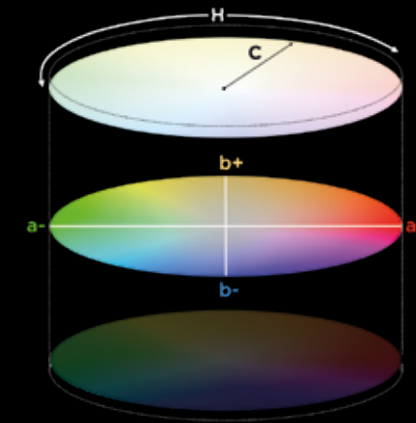

Échelle L* : luminosité en opposition à de l'obscurité, où 100 est blanc et 0 est noir.

Échelle b* : axe jaune en direction du bleu, où un nombre positif indique le jaune, et un nombre négatif indique le bleu.

Échelle a* : axe rouge en direction du vert, où un nombre positif indique le rouge, et un nombre négatif le vert.

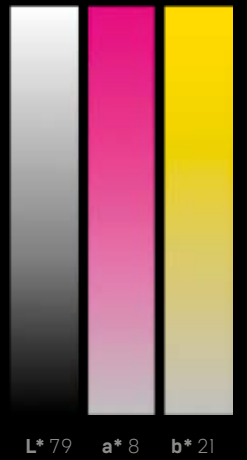
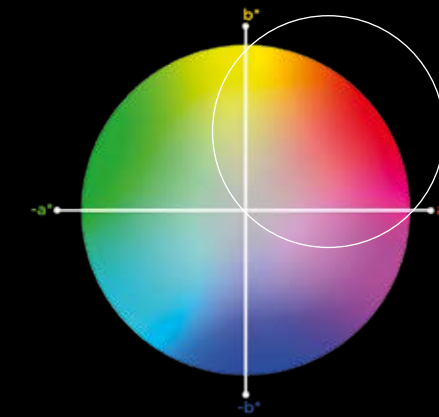

Dans le domaine dentaire, les coordonnées de couleur sont extrêmement faciles à lire, car nous n'avons pratiquement à nous occuper que de la luminosité, du rouge (a*) et du jaune (b*). Il est très rare d'« explorer » les nombres négatifs.

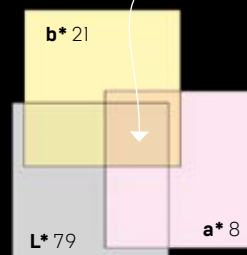

Les échelles L*a*b* s'élèvent au-dessus des barrières linguistiques, ce qui permet à chacun de communiquer facilement la couleur indépendamment de l'appareil et fournit les informations nécessaires pour calculer les différences de couleur.

LES ÉTAPES D'UN CAS RÉEL



Mesure Optishade de la teinte du substrat

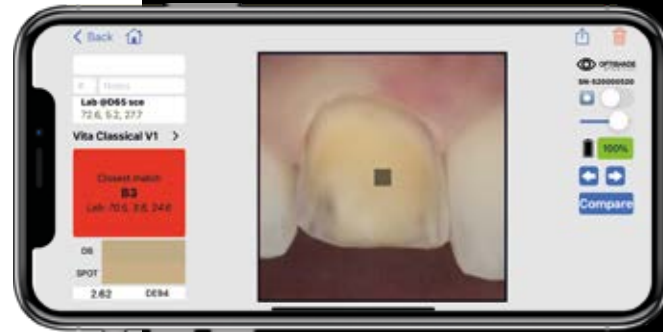

Mesure Optishade de la teinte de la dent naturelle adjacente

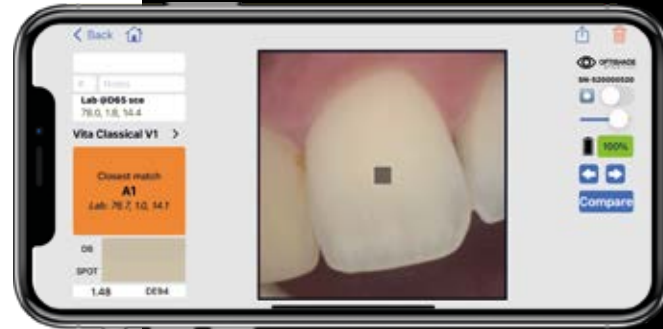

Fonction "compare" sur l'App Optishade: à droite la dent naturelle, à gauche la couronne



Résultat en bouche du travail réalisé en "one shot". Le prothésiste n'a pas rencontré la patiente.



Avec nos remerciements à Dr. Marie Clément et Lionel Marslen (M.O.F.), pour la mise à disposition de ces images.

SMILELINE 2023

OPTISHADE SET



Description	N° Art.
Optishade Set complet	70100-OS
Optishade Capture guide cone (5pcs)	70110-OS
Optishade Calibration Cap (5pcs)	70120-OS
Optishade Hardcase (en option)	70130-OS
Optishade Cable USB-C pour iPad pro (en option)	70140-OS

Seulement compatible avec:



Téléchargement
GRATUIT de l'application
Optishade (Appstore)

OPTISHADE + MATISSE LA FORMULE GAGNANTE !

matisse®

MATISSE est un logiciel intégrant des données complètes et une technologie d'intelligence artificielle pour faciliter le processus de correspondance des teintes dentaires.

Vous pouvez importer les coordonnées L*a*b* obtenues par l'OPTISHADE STYLEITALIANO et Matisse les traduira en mélanges céramiques simples. Il calculera alors pour vous toutes les **recettes de poudres céramiques** nécessaires pour le cas donné, étape par étape : modèle esthétique – recommandation d'armature – recette pour dentine, effets internes et émail (skin enamel).

MATISSE comprend également un studio de caractérisation des **couronnes monolithiques** (full monolithic staining studio), pour obtenir une correspondance parfaite des teintes extrêmement facilement !

Cette fonction crée des recettes de coloration que vous pouvez utiliser pour les microcouches ainsi que les couronnes monolithiques complètes et pour effectuer des corrections de couleur après la première cuisson avec la technique de coloration interne.

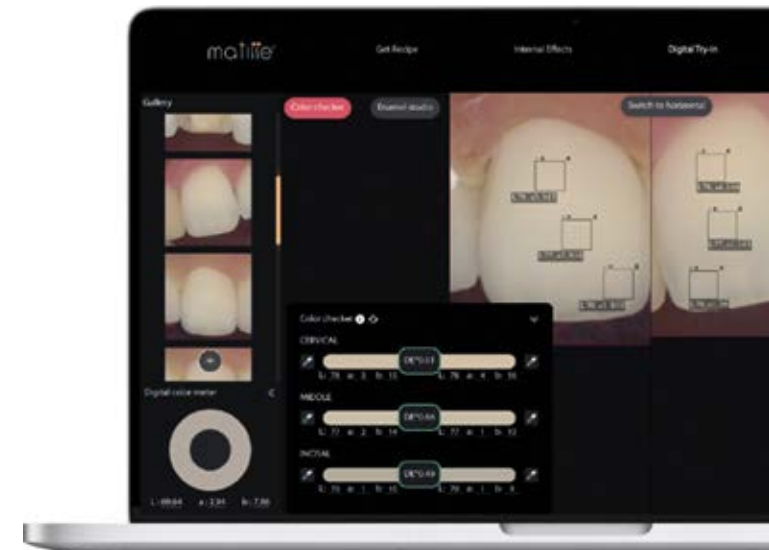

Découvrir Matisse

SMILE LITE MDP2

MOBILE DENTAL PHOTOGRAPHY

Smile Lite MDP2 est un appareil « plug & play » très facile d'emploi qui ne nécessite ni application spéciale, ni calibration ou encore éducation spécifique. Il vous permet d'améliorer de manière spectaculaire la qualité de vos images prises avec votre smartphone... Un vrai jeu d'enfant !

Très rapidement il va devenir un accessoire indispensable pour vous :

- photos pour prises de teintes
- communication quotidienne avec le laboratoire
- communication avec les patients
- images artistiques



La Smile Lite MDP2 peut être comparée à un mini studio photo. Elle est équipée de trois groupes de LEDs (Light Emitting Diodes) : chaque groupe peut être allumé individuellement. Quatre niveaux d'illumination sont possible.



Le dos de la Smile Lite MDP2 est équipé d'un adaptateur universel qui convient à la grande majorité des smartphones dont la largeur est entre 55-85mm. Pour satisfaire tous les utilisateurs, un adaptateur sans manche est également livré dans votre set.



Adaptateur universel
Largeur 55-85mm

Une nouvelle ère
pour la photographie
dentaire !

SMILELINE 2023

ACCESSOIRES SMILE LITE MDP2



Diffuseur de lumière
Idéal pour adoucir la lumière et mettre en évidence les textures.



Filtre polarisant
Permet d'éliminer les reflets de lumière. Améliore la compréhension de la teinte et de la valeur. Augmente la perception des caractérisations internes de la dent.

Différents éclairages

LEDs centrales allumées à pleine puissance, LEDs latérales éteintes

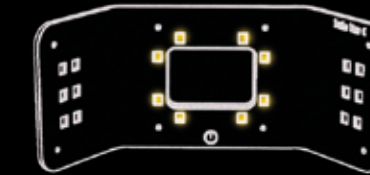

LEDs latérales allumées à pleine puissance, LEDs centrales éteintes

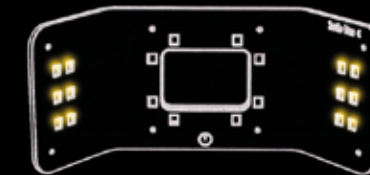

LEDs latérales allumées à pleine puissance + diffuseur, LEDs centrales éteintes

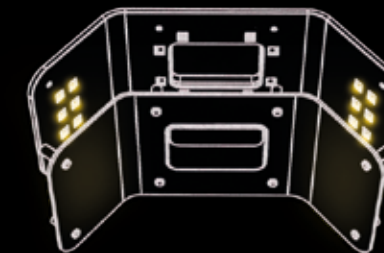

LEDs centrales allumées à pleine puissance + filtre polarisant, LEDs latérales éteintes



...et les résultats



MESSAGE DE L'INVENTEUR

Chers collègues, chers utilisateurs de la Smile Lite MDP2,

Après pratiquement 5 ans d'expériences et de tests dans l'utilisation de smartphones pour la photographie dentaire, j'ai eu l'opportunité de démarrer en 2014, avec le groupe mondial Styleitaliano, le développement de la Smile Lite MDP2 en collaboration avec l'entreprise suisse Smile Line SA.

C'est une joie pour moi de vous présenter un outil dont le développement a été 100% dédié à la **photographie dentaire avec smartphones** (MDP2 = mobile dental photography).

Smile Lite MDP2 est une révolution pour la photographie dentaire tant grâce à sa simplicité d'emploi, la qualité professionnelle des résultats obtenus que par l'aspect économique. À l'heure actuelle mon avis est que chaque praticien devrait se mettre à la photo, tant les avantages sont nombreux: communication optimisée avec le patient mais aussi avec le laboratoire – et surtout, très important, pour la documentation de vos cas.

En faisant un parallèle avec la photographie traditionnelle qui utilise un appareil réflex digital (DSLR), la Smile Lite MDP2 peut être décrite comme étant un mini studio photo qui couvre à la fois les besoins :

- d'un flash annulaire
- de flashes latéraux (dual flash)
- de photographie avec diffuseur (softbox)
- de photographie avec filtre polarisant
- de photographie utilisant le diffuseur et le filtre polarisant en même temps
- de faire des vidéos dentaires

J'attire l'attention de chacun/e sur le fait que la photographie est une technique très vaste, et qu'il est complexe d'établir une règle précise sur la meilleure manière de procéder. C'est la raison pour laquelle les stages professionnels de photographie se multiplient un peu partout.

Les meilleurs résultats seront obtenus avec l'expérience, en ayant de la patience et en procédant à des essais. Je vous invite à être curieux, à vous amuser à jouer avec l'ombre et la lumière et découvrir les possibilités phénoménales des caméras des smartphones actuels.

En vous souhaitant beaucoup de plaisir avec Smile Lite MDP2!

Cordialement,

Prof. Louis Hardan DDS, CES, DEA, PhD
Department of Restorative and Esthetic Dentistry
Saint-Joseph University, Beirut, Lebanon



SMILE LITE MDP2 SETS



Description	N°Art.
Smile Lite MDP2 Set complet	6700-Master



Description	N°Art.
Smile Lite MDP2 Set Basic Sans filtre polarisant, ni diffuseur	6700-Basic



SMILE LITE

LA PRISE DE TEINTE POUR LE PROFESSIONNEL

Sans outil adéquat, la prise de teinte peut s'avérer très aléatoire et source de malentendus et échecs dans la réalisation de restaurations esthétiques. Plusieurs éléments peuvent fausser la perception de la couleur, par exemple la lumière ambiante, l'environnement de travail ou d'autres facteurs humains comme le degré de stress ou de fatigue.

Smile Lite est un outil qui vous apporte fiabilité, simplicité et efficacité et vous permet de **réduire de manière drastique le risque d'erreur lors de la prise de teinte.**

Équipée de LEDs (light emitting diodes) 5500°K (lumière du jour), Smile Lite vous offre l'éclairage naturel et neutre par excellence, régulier quelle que soit l'heure de la journée ainsi que la météo à l'extérieur. L'appareil est muni d'une batterie Li-Ion et est par conséquent rechargeable facilement au moyen du câble mini-USB (câble et adaptateur livrés avec la lampe).

La qualité de la lumière de Smile Lite permet **de déterminer avec facilité et fiabilité la teinte, la valeur et la saturation des dents**, tout en ayant une excellente perception de la profondeur.

La fenêtre rectangulaire au travers de laquelle se fait la prise de teinte délimite clairement la « zone de travail » de manière à éliminer toute influence extérieure pour l'utilisateur.

Ce filtre étonnant annihile de manière spectaculaire la réflexion de lumière (spéculaire et diffuse). Il permet à l'utilisateur d'**observer les dents d'un œil totalement nouveau**: appréciation facilitée de la couleur et de la luminosité, meilleure visualisation de la profondeur et des transparences, mise en évidence des moindres détails et caractérisations. En alternant l'observation des dents sans filtre, puis avec filtre, votre travail devient plus évident et facile.

Observez les dents comme vous ne les avez jamais vues !

SMILE LINE 2023



Vision sans filtre

Vision avec filtre polarisant



Description	N°Art.
Smile Lite, set complet avec filtre polarisant Style Lense	6500
Filtre polarisant Style Lense	6510

FLEXIPALETTE

En partenariat avec Styleitaliano, un study-group de praticiens et chercheurs passionnés, Smile Line vous offre un assortiment de fonds noirs (contrasteurs) destinés à la photographie intra-orale: Flexipalette.

Flexipalette est composée d'une feuille de cuivre intégralement surmoulée d'un silicone noir de grade médical, sans latex, sûr et hypoallergénique.

- Flexipalette peut être stérilisée en autoclave à 135°C
- Flexipalette est absolument opaque et sans réflexion de lumière
- Flexipalette a une surface tendre qui évite tout contact désagréable en bouche
- Flexipalette peut être pliée à un angle de 30° ou 45° pour plus d'ergonomie



Avec Flexipalette

Sans Flexipalette

Un must pour la photographie intra-orale !



Découvrez un petit clip vidéo mettant en scène Flexipalette et ses avantages incontestables.

Description	N°Art.
Flexipalette, set de 4 formes	FP-3100
Flexipalette Forme A	FP-3001
Flexipalette Forme B	FP-3002
Flexipalette Forme C	FP-3003
Flexipalette Color Match	FP-3004

Flexipalette A

Flexipalette C



Flexipalette B

Flexipalette Color Match



ACCESSOIRES IMPLANTOLOGIE

SMILELINE 2023



Confort et ergonomie



IMPLANT DRIVERS

TOURNEVIS D'IMPLANTS POUR LABORATOIRE

SMILE LINE 2023



Tournevis Smile Line compatible Nobel Biocare¹

4000-NOB tête de tournevis seule
4010-NOB tournevis complet

4000-L-NOB tête de tournevis seule, longue
4010-L-NOB tournevis complet, long



Tournevis Smile Line compatible Straumann¹

4000-STR tête de tournevis seule
4010-STR tournevis complet

4000-L-STR tête de tournevis seule, longue
4010-L-STR tournevis complet, long



Tournevis Smile Line compatible Astra Tech¹

4000-AST tête de tournevis seule
4010-AST tournevis complet

4000-L-AST tête de tournevis seule, longue
4010-L-AST tournevis complet long



Tournevis Smile Line compatible Friadent¹

4000-FRI tête de tournevis seule
4010-FRI tournevis complet

4000-L-FRI tête de tournevis seule, longue
4010-L-FRI tournevis complet, long



Tournevis Smile Line compatible 3i¹

4000-iii-HX tête de tournevis seule
4010-iii-HX tournevis complet

4000-L-iii-HX tête de tournevis seule, longue
4010-L-iii-HX tournevis complet, long

Disponible aussi avec tête carrée: Remplacer HX par SQ au N. Art.



Tournevis Smile Line compatible Camlog¹

4000-CAM tête de tournevis seule
4010-CAM tournevis complet

4000-L-CAM tête de tournevis seule, longue
4010-L-CAM tournevis complet, long



Tournevis Smile Line compatible Ankylos¹

4000-ANK tête de tournevis seule
4010-ANK tournevis complet

4000-L-ANK tête de tournevis seule, longue
4010-L-ANK tournevis complet long



Tournevis Smile Line compatible SPI¹

4000-SPI tête de tournevis seule
4010-SPI tournevis complet

4000-L-SPI tête de tournevis seule, longue
4010-L-SPI tournevis complet, long



4010-L-STR
tournevis complet, long



Tournevis Smile Line plat, 1.4 mm
(existe aussi en 2.5 mm)

4000-1.4 tête de tournevis seule
4010-1.4 tournevis complet

4000-L-1.4 tête de tournevis seule, longue
4010-L-1.4 tournevis complet long

Le set de tournevis pour implants Smile Line est devenu **un accessoire incontournable** dans beaucoup de laboratoires dentaires.

Il regroupe 8 modèles de tournevis compatibles avec les systèmes d'implants parmi les plus répandus sur le marché Nobel Biocare, Straumann, Astra Tech, 3i, Camlog, SPI, Ankylos, Friadent¹.

Intéressant à savoir: dans la grande majorité des cas, un système d'implants ne figurant pas sur la liste sera compatible avec un des huit tournevis proposés.

Le set est livré en longueur standard mais il vous est possible de commander chaque instrument, ou partie d'instrument à l'unité. Option intéressante: vous avez la possibilité d'obtenir chaque tournevis en version extra-longue.

Description	N°Art.
Implant Drivers Station Set: 8 tournevis (longueur standard) et station en aluminium massif anodisé nature	4300
Station en aluminium massif anodisé nature, seule	4301
Station en aluminium massif anodisé noir, seule	4302



¹Nobel Biocare, Straumann, Astra Tech, 3i, Camlog, SPI, Ankylos, Friadent sont toutes des marques déposées.

SIDEKICK

TOURNEVIS IMPLANTS «CLINIC»



Tournevis compatible Nobel Biocare¹

D-400-NOB-S, 8 mm
D-400-NOB-M, 13 mm
D-400-NOB-L, 25 mm



Tournevis compatible Straumann¹

D-400-STR-S, 8 mm
D-400-STR-M, 13 mm
D-400-STR-L, 25 mm



Tournevis compatible Astra Tech¹

D-400-AST-S, 8 mm
D-400-AST-M, 13 mm
D-400-AST-L, 25 mm

Le coffret de tournevis pour implantologie SIDEKICK réunit 9 modèles (chacun disponible en 3 longueurs) compatibles avec les systèmes d'implants les plus répandus sur le marché. Le but est que vous ayez **sous la main à tout moment LE modèle dont vous avez besoin immédiatement.**

Étant donné le large choix de géométries à disposition, vous trouverez dans 99% des cas un modèle compatible avec des vis d'implants de marques différentes.

Un ingénieux mécanisme permet de clipper les mèches de tournevis dans la tête au design très compact.

Pour compléter le concept, Smile Line a créé une pince à clamer dont l'empreinte des mors correspond au profil de la tête de tournevis, pour un serrage extrême ou un dé-serrage difficile. Son usage est très confortable avec **un accès latéral à la tête de tournevis** sans devoir retirer le tournevis de son emplacement.

Le coffret de tournevis pour implants SIDEKICK est disponible déjà garni en deux exécutions : le modèle « Basic » avec une mèche de longueur standard pour chaque marque (9) ou le modèle « Master » qui comprend toutes les mèches dans les 3 longueurs (27).

Vous pouvez également créer votre coffret personnalisé : chaque composant est disponible individuellement.



Tournevis compatible Friadent¹

D-400-FRI-S, 8 mm
D-400-FRI-M, 13 mm
D-400-FRI-L, 25 mm



Tournevis compatible 3i¹

D-400-iii-S, 8 mm
D-400-iii-M, 13 mm
D-400-iii-L, 25 mm



Tournevis compatible Camlog¹

D-400-CAM-S, 8 mm
D-400-CAM-M, 13 mm
D-400-CAM-L, 25 mm



Tournevis compatible Ankylos¹

D-400-ANK-S, 8 mm
D-400-ANK-M, 13 mm
D-400-ANK-L, 25 mm



Tournevis compatible SPI¹

D-400-SPI-S, 8 mm
D-400-SPI-M, 13 mm
D-400-SPI-L, 25 mm



Tournevis plat 1,4 mm

D-400-1.4-S, 8 mm
D-400-1.4-M, 13 mm
D-400-1.4-L, 25 mm



D-401
Tête tournevis



Efficace, confortable et ergonomique.



Description	N°Art.
Coffret tournevis implants Basic, y c. 9 mèches de tournevis 13 mm, 1 tête profilée, 1 coffret aluminium	D-430-Basic
Coffret tournevis implants Master, y c. 27 mèches de tournevis, 8 - 13 - 25 mm, 1 tête profilée, 1 coffret aluminium	D-430-Master
Coffret tournevis implants, vide	D-499
O'ring de remplacement pour tête tournevis, 5 pcs	D-403

PINCE À CLAMPER SIDEKICK

L'empreinte de ses mors permet un accès et une préhension latérale des têtes de tournevis ! En d'autres termes un confort et une ergonomie accrus !

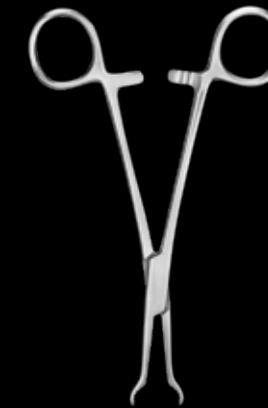

D-402
Pince à clamer



échelle 1:1

CLEF DYNAMOMÉTRIQUE

Réglable: 15 / 20 / 25 / 35 Ncm

échelle 1:1



D-490
Clef dynamométrique

échelle 1:1



D-491
Adaptateur
clef dynamométrique

Grâce à son adaptateur (#D-491), cette clef dynamométrique est compatible avec toutes les mèches de tournevis Sidekick. Note : les possesseurs d'une clef dynamométrique originale Straumann n'auront besoin que de l'adaptateur D-491 pour pouvoir utiliser toutes les mèches Sidekick en toutes circonstances.

¹Nobel Biocare, Straumann, Astra Tech, 3i, Camlog, SPI, Ankylos, Friadent sont toutes des marques déposées.

ACCESSOIRES

SMILELINE 2023

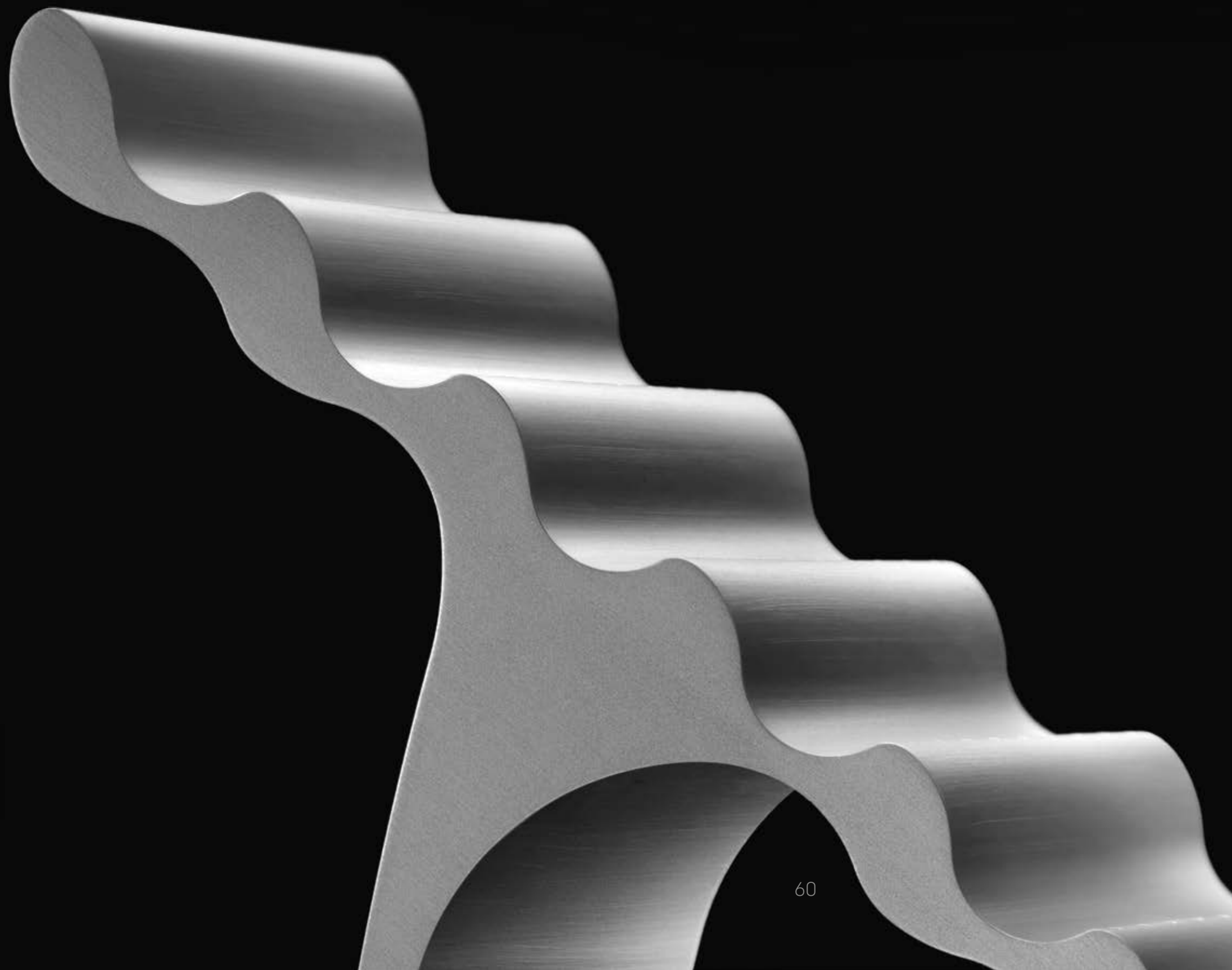

Efficacité – Productivité



PINCE BASE IMPLANTS

Se rendre la vie facile !

Le design des extrémités de cette nouvelle pince à clamer est très novateur : deux mors demi-lunes forment un cylindre de 1,4mm avec épaulement à 90° lorsque la pince est fermée.

1. insérer l'extrémité de la pince dans la base implant.
2. fermer la pince = les mors s'écartent et créent une tension à l'intérieur de la base implant, maintenant cette dernière très fermement.

« Implant base holder » est très pratique et confortable pour le nettoyage des composants à la vapeur. L'outil apporte aussi un énorme avantage pour l'opération de collage de la couronne sur sa base : selon les instructions du fabricant, maintenir la pression durant quelques secondes et laisser poser.

Grâce à l'anneau de distance, le travail n'est jamais en contact avec la surface de la table durant le temps de prise.

« Implant base holder » permet de travailler rapidement, confortablement et en toute sécurité.



SMILE LINE 2023

8800
Pince base implants

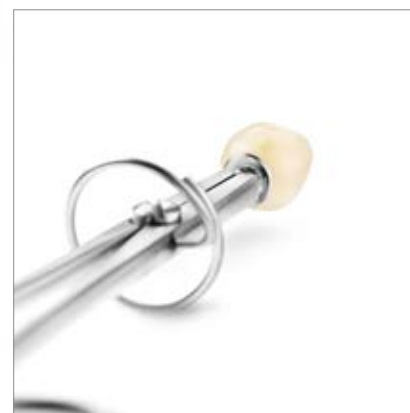

ÉCHANTILLONNEUR

L'échantillonneur est un petit appareil de précision qui vous permet de réaliser des pastilles de céramique ou composite de l'épaisseur que vous désirez, très facilement et très rapidement. Cet outil est extrêmement utile pour tous **vos mélanges personnels** et tous **les tests de cuisson** (tests d'une nouvelle céramique, tests de votre four, etc.).

Les doseurs céramique permettent de prélever le volume exact de poudre de la bouteille : absolument indispensables pour tous les dosages précis. Les portions prélevées sont de 50, 25, 5 et 1 mm³ selon l'extrémité de l'instrument utilisée.

Les plaques-support sont en carton rigide et laminé. Elles vous donnent la possibilité de coller et répertorier vos échantillons.

Échantillonneur pour céramique et composite.



Description	N°Art.
Set complet : échantillonneur, doseurs 50-25 et 5-1, plaques support (3 pcs)	7010
Echantillonneur seul	7015
Plaque support (5 pcs)	7016
Doseur 50-25	4010-A
Doseur 5-1	4010-B

ZIR.CARE

Dès la première minute où vous utiliserez Zir.Care, **vous découvrirez de nouvelles sensations**: efficacité, douceur, confort comme vous ne l'avez encore jamais vécu. Nouvel instrument rotatif de référence pour le travail de la zircone, Zir.Care s'avère être d'une redoutable efficacité également pour le travail de la céramique de recouvrement, là aussi tout en douceur et finesse.

Zir.Care n'est pas issue des canaux des producteurs habituels du domaine dentaire mais a été l'objet d'un développement exclusif en collaboration avec Smile Line.

- **Formidable efficacité de grattage**
- **Pas d'échauffement**
- **Pas de « chipping »**
- **Grain fin**
- **Nouveau: disponible aujourd'hui aussi avec grain plus fin**

ZIR.CARE REGULAR



ZC-20L
Meulette pour zircone, forme roue biseautée, 20 x 2 mm

ZC-20W
Meulette pour zircone, forme roue 20 x 4 mm

ZC-12WS
Meulette pour zircone, forme roue 12 x 2 mm

ZIR.CARE SOFT



ZCS-20L (soft)
Meulette pour zircone, forme roue biseautée, 20x2 mm

ZCS-20W (soft)
Meulette pour zircone, forme roue 20x4 mm

ZCS-12L (soft)
Meulette pour zircone, forme roue biseautée 12x2mm

Description	N°Art.
Zir.Care Set comprenant: 3 meulettes pour zircone, 1 pierre de nettoyage	ZC-00-asst
Zir.Care Set SOFT comprenant: 3 meulettes pour zircone, 1 pierre de nettoyage	ZCS-00-asst
Zir.Care Cleaner, pierre de nettoyage pour meulettes (1 pce)	ZC-cleaner

SMILELINE 2023

ORGAN.EZ

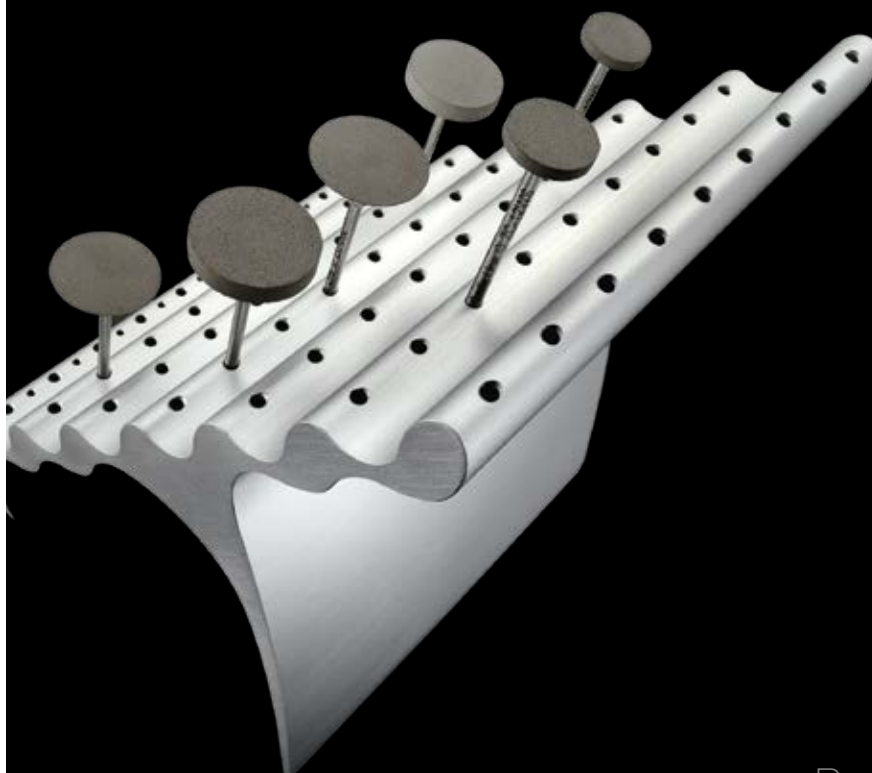

Porte-fraises
en aluminium massif.

Au premier coup d'œil, certains y verront une sculpture posée sur la table de travail. Ne vous y trompez pas: ORGAN.EZ est avant tout et surtout un support extrêmement utile et ergonomique.

ORGAN.EZ vous permet de **ranger avec systématique** toutes les fraises dont vous avez besoin avec une ambition toute simple – savoir en permanence où elles se trouvent au lieu de devoir les chercher.

Réalisé en **aluminium massif**, ORGAN.EZ est totalement stable là où vous le posez. Pour un maximum de confort lors de l'insertion et de la préhension des fraises, l'entrée de chaque trou comporte un léger chanfrein.

Jusqu'à 63 fraises de diamètre 2.35 mm peuvent être placées. La première marche permet en outre le positionnement de 8 fraises pour turbine.



8100
Organ.ez, support en aluminium pour fraises HP & FG

GOLDEN SECTION DIVIDER

La règle d'or est un ratio dont le résultat est appelé mathématiquement Phi (1.618) ou phi (0.618). Il est démontré que **l'univers se sert de cette proportion dans sa propre construction**, depuis les séquences génétiques au niveau galactique, en passant par les fleurs, les insectes, une main, un visage ou le corps en entier.

Au même titre que l'œil humain est capable de reconnaître une perpendiculaire, il reconnaît la règle d'or comme une constante d'harmonie et d'équilibre.

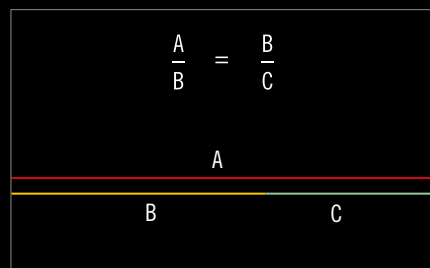
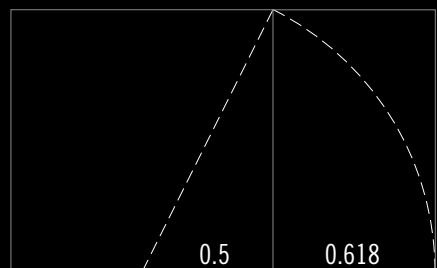

Description	N°Art.
Coffret compas Golden Section Divider, y c. assortiment 6 blocs grilles pré-imprimées et instructions	6010

Compas pour enregistrement de la règle d'or.

1 2 3 5 8 13 21 34 55 89 144 233 377 610 987 1597 2584 4181 6765 10946 17711 28657

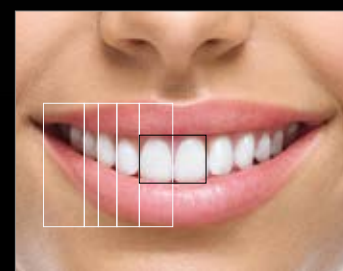

UN OUTIL FASCINANT

Le Golden Section Divider **vous permettra d'assimiler et de comprendre « physiquement » ce concept.** Qu'il soit légèrement ou grand ouvert, le compas Golden Section indique en permanence deux segments respectant la règle d'or. Fabriqué en acier inoxydable de la plus haute qualité et assemblé avec le plus grand soin, c'est une petite merveille de mécanique de précision. Il est livré dans son coffret accompagné d'instructions précises et d'un assortiment des très utiles blocs de grilles imprimées Golden Section.



LA RÈGLE D'OR EN DENTISTERIE

De nombreuses études démontrent que la règle d'or est présente dans l'harmonie du sourire et de la dentition (voir images ci-dessous). Le compas Golden Section et les grilles imprimées vous permettent de découvrir en quelques secondes le but idéal théorique par rapport à une situation en bouche bien réelle. Des informations passionnantes et très utiles pour:

- reconstructions esthétiques
- prothèse totale
- positionnement-inclinaison-axe des dents
- gingivectomie
- contrôle wax-ups



Les grilles pré-imprimées « Golden Section » sont très utiles tant en utilisation dans la bouche d'un patient qu'avec un modèle.

VENEER ME

Grâce à veneerME, vous allez pouvoir transporter, mais aussi manipuler vos facettes céramiques hyper-déli-cates dans la plus grande sécurité!

Securité maximale pour vos veneers!



Description	N°Art.
veneerME, set de 3 unités complètes, y.c. 3 pads PU et 3 cadres-membranes de rechange	2600
veneerME, pads PU de rechange (10 pces)	2610
veneerME, cadres-membranes de rechange (10 pces)	2620
veneerME, Mini-set de 1 unité complète, y c. 1 pad PU et 1 cadre-membrane de rechange	2600-1

LE STICKY-PAD EN GEL POLYURÉTHANE

La base de veneerME est recouverte d'un pad en gel polyuréthane collant. Les veneers y sont déposées côté vestibulaire et y adhèrent tout naturellement. Toutes les opérations de préparation de l'intrados (etching, silanisation) peuvent se faire dans cette position **sans crainte de voir une facette tomber ou s'échapper**. Le matériau est résistant et pourra être utilisé maintes fois (facilement remplaçable).

LE CADRE-MEMBRANE DE SÉCURITÉ

Une fois les veneers placées sur le pad, le cadre-membrane est cliqué sur la base veneerME pour une fixation encore plus sûre. **La membrane hyper-fine en nylon s'adapte tout en délicatesse à la forme des facettes** et contribue à leur maintien. Ceci fait il n'y a plus qu'à visser le couvercle et votre travail est prêt pour la livraison. Le cadre-membrane pourra être remplacé si nécessaire après quelques utilisations.

ÉNORME AVANTAGE: LA MEMBRANE EST PERMÉABLE! En d'autres termes le praticien peut procéder à l'opération de rinçage et séchage après avoir remplacé le cadre-membrane sur la base. De cette manière il peut travailler dans les meilleures conditions de sécurité possible.

SMILE LINE 2023

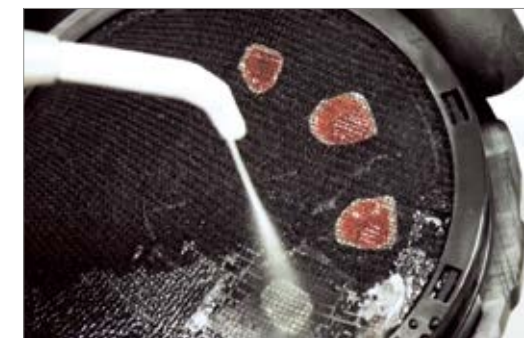

HOLDING GEL

Gel de fixation provisoire.

FACILE D'EMPLOI

Une petite goutte sur le die est suffisante pour faire tenir provisoirement vos veneers (de même que vos travaux tout-céramique). Holding Gel est idéal pour le **contrôle des points de contacts, les ajouts de masses de correction, pour la tenue de travaux sur modèles antagonistes** ou n'importe quelle autre tâche qui nécessite une bonne tenue du travail sur le modèle.

Transparent, il n'altère pas la teinte et se dissout intégralement dans l'eau. Ne laisse pas de résidus après cuisson de la céramique.



Description	N°Art.
Holding gel, 2 flacons de 6 ml	5110

MICRO-VIBES 2

Le Micro-Vibes est un outil vibrant à tête interchangeable de la taille d'un stylo. Il s'avère beaucoup plus efficace (en rapidité de travail mais également qualitativement) qu'un pinceau pour l'application de divers matériaux de type pâteux.

Ces dernières années, les techniques de staining céramique se sont énormément sophistiquées avec l'arrivée de matériaux de fraisage hyper-performants. Le Micro-Vibes, en utilisation avec la pointe double n'a aucun concurrent en matière d'efficacité, précision et confort de travail. Il permet d'appliquer la masse de glasure ou texture de manière très uniforme puis les colorants, avec une précision extrême... en ne faisant qu'une seule cuisson!

La spatule en matière synthétique sera très utile pour mélanger les masses céramiques (homogénéité - extraire les bulles d'air) de même que pour mélanger/activer les colorants stains dans leur bouteille ou dans l'alvéole de la plaque de mélange.

Vous trouverez sans doute de nombreuses autres applications pour votre Micro-Vibes:

- opaques en pâte
- liners
- mise en revêtement
- fermeture des embrasures lors du montage céramique

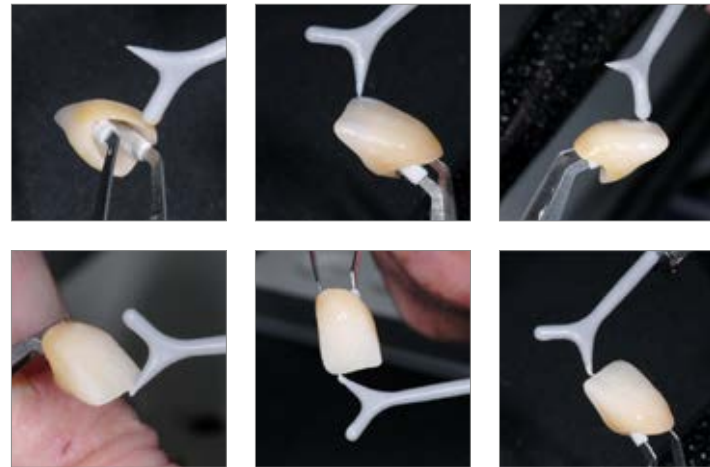

Description	N°Art.
Micro-Vibes 2, Set complet : Micro-Vibes, 1 double pointe, 1 spatule, 1 pile AAAA	02000-MV2
Micro-Vibes 2, Spatules de rechange (3 pcs)	02010-MV2
Micro-Vibes 2, Pointe double de rechange (3 pcs)	02025-MV2



SMILELINE 2023



Ergonomique
Nouveau mandrin
changement d'outil rapide

Efficacité / précision
Bouton pression
permettant de travailler
par impulsions

HOLD'ON BAG

UNE 3ÈME MAIN TRÈS PRATIQUE

Hold'On Bag est un petit coussin réalisé en suédine et rempli d'un mélange de sable très fin et de cire.

Vous pouvez très facilement le modeler et donner ainsi la position ou l'angle souhaité à un objet que vous souhaitez poser dessus.

- Lorsque vous travaillez avec de petits éléments sur votre modèle
- Lorsque vous avez besoin que votre modèle ou un objet reste dans une position donnée
- Pour prendre des photos
- Pour les mesures Optishade sur votre modèle



1500
Hold'On Bag noir
(2pcs)



REMERCIEMENTS

Nous espérons vous avoir convaincu et éveillé votre curiosité au fil des pages de ce catalogue !

L'aventure Smile Line qui a débuté en 1994 a bénéficié de formidables apports, collaborations et soutiens externes sans lesquels tout ceci n'aurait pas été possible. Pour cette raison, nous souhaitons exprimer ici toute notre gratitude auprès :

- des nombreux leaders d'opinions et amis qui sont convaincus par nos produits et croient en Smile Line
- de nos partenaires de Styleitaliano pour les nombreux projets menés ensemble
- de nos revendeurs qui s'identifient à notre marque
- de nos sous-traitants sans qui il serait impossible de garantir la qualité qui est la nôtre
- et surtout de vous, notre client convaincu, et qui nous poussez à aller de l'avant

Si vos voyages ou déplacements devaient vous mener en Suisse, n'hésitez pas à nous le faire savoir avec quelques jours d'avance, ce serait pour nous une joie de vous accueillir et vous faire découvrir notre philosophie depuis l'intérieur.



Smile Line ☺

made in switzerland

Smile Line SA
Z.I. La Clef 5
PO Box 229
CH-2610 St-Imier · Switzerland
Tel. +41 32 944 22 44
Fax +41 32 944 22 45
mail@smileline.ch
www.smileline.ch

